

Riga

NOTICE D'INSTALLATION

OWNER'S MANUAL • BETRIEBSANLEITUNG



Cabasse

www.cabasse.com

Déballage de Riga sur pied
 Unpacking of Riga floorstander
 Auspacken der Riga Standversion

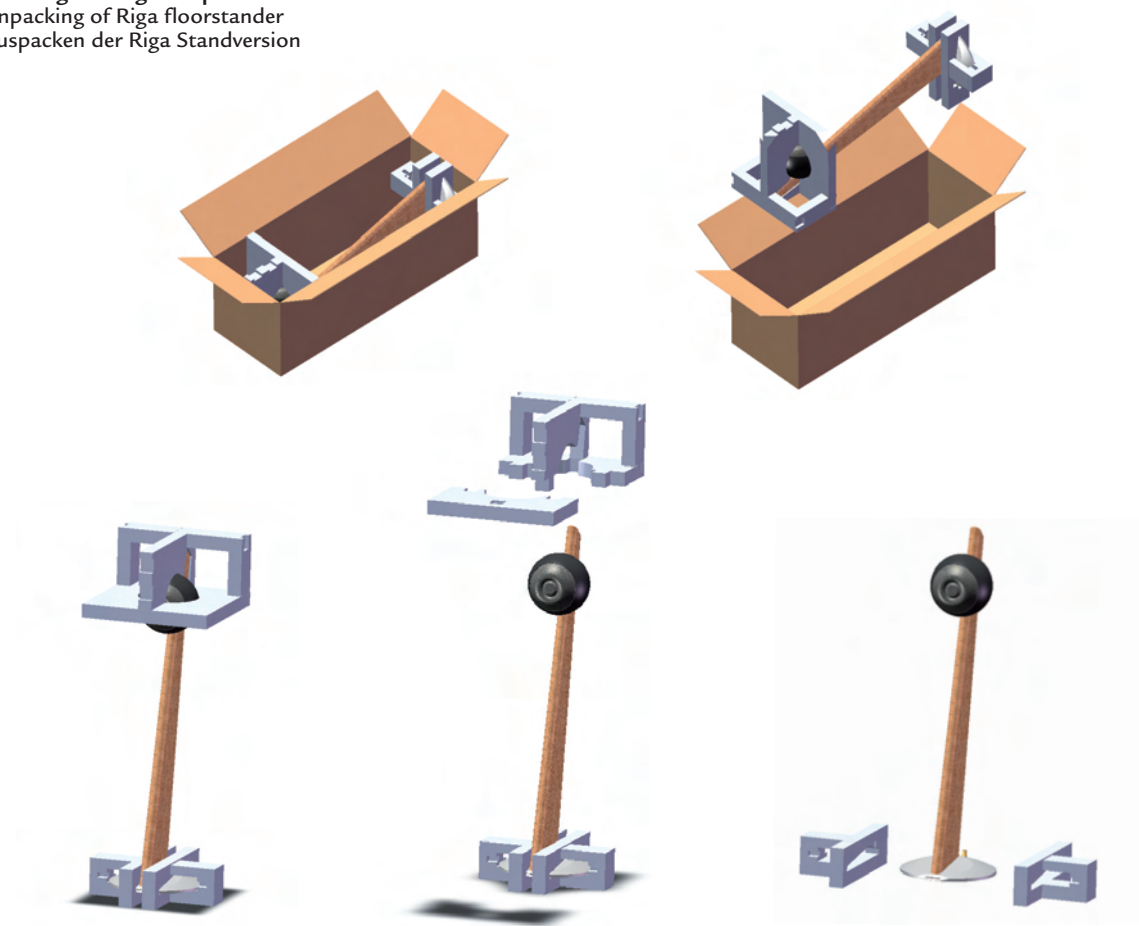

Déballage de Riga centrale et murale
 Unpacking Riga on wall and on base
 Auspacken der Riga mit wandbefestigung und mit Sockel



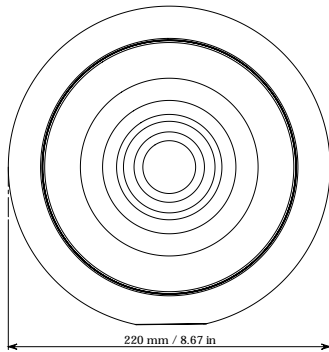
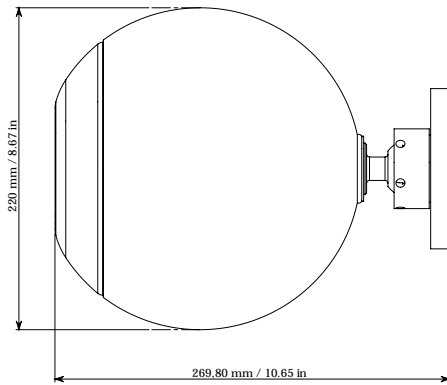

Riga murale
Riga on wall
Riga mit Wandbefestigung

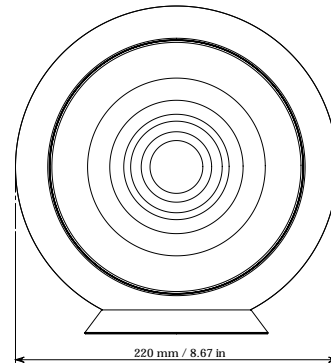
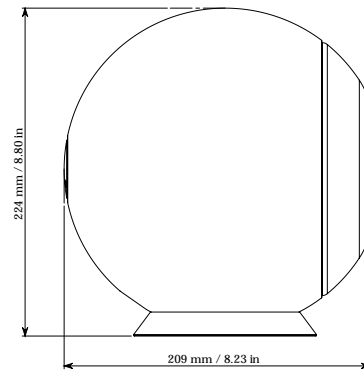

Riga centrale
Riga on base
Riga mit Sockel

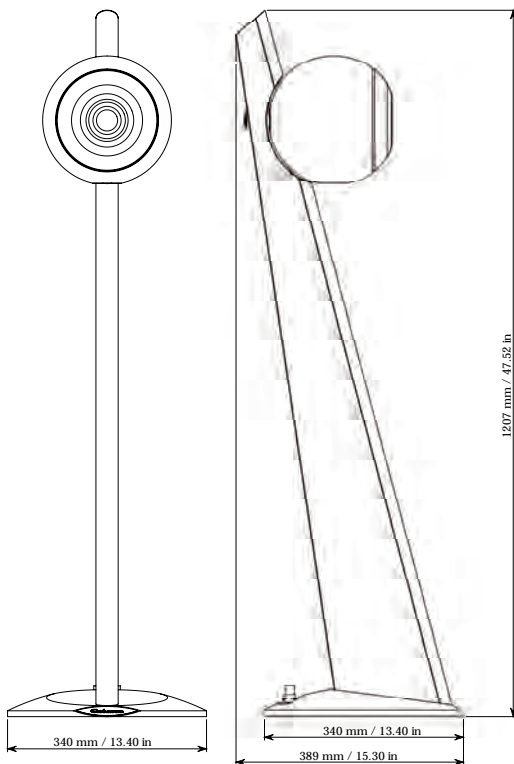

Riga sur pied
Riga floorstander
Riga Standversion

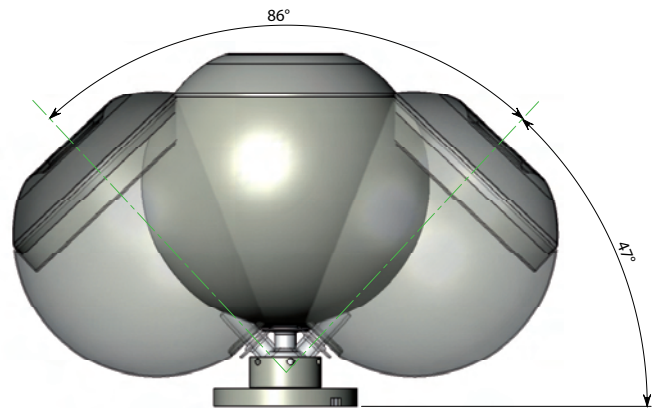

① ORIENTATION MURALE DE RIGA

Riga on wall positioning
Ausrichtung des Riga mit wandbefestigung

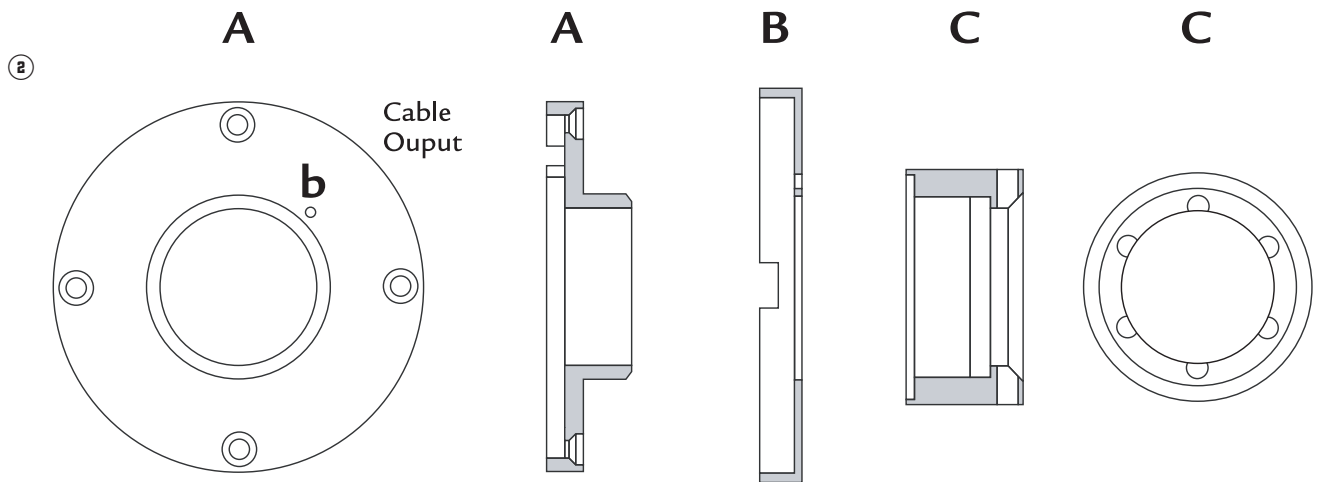

② MONTAGE DE RIGA MURALE

- Déballez la Riga murale
- Démontez la bague **C** en utilisant les 2 barres métalliques livrées avec l'une des Riga murales
- Enlever la vis **b** et retirer l'enjoliveur **B**
- Installer la plaque **A** sur le mur avec 4 vis de fixation adaptées au type de mur ou de support
- Bien positionner l'ouverture prévue pour le passage du câble haut-parleur (Cable Output) en fonction du type de montage souhaité :
 - vers le haut pour ne pas être visible si le câble sort du mur
 - dans la direction prévue pour l'arrivée du câble s'il est posé en applique sur le mur
- Faire passer le câble à travers les pièces **A+B+C**
- Remonter l'enjoliveur **B** sur la plaque **A** et le fixer avec la vis **b**
- Visser à la main la bague **C** sur la plaque **A**, orienter la Riga murale et figer la position en serrant fortement avec les 2 barres métalliques fournies

② INSTRUCTIONS FOR MOUNTING OF RIGA ON WALL

- Unpack the Riga on wall
- Unscrew the **C** ring with the help of the 2 metal sticks delivered with one of the Riga on wall
- Take out the screw on **b** and pull out the **B** painted carter
- Wall mount the **A** metal piece by using 4 screws or bolts adapted to the characteristics of the wall

- Do not forget to position the cable (Cable Output) in the optimal way:
 - up if your speaker cable comes out of the wall so it can not be seen
 - in the direction your speaker cable will come from if this cable is not inside the wall
- Have the speaker cable go through all the pieces **A+B+C**
- Mount the **B** part back on **A** with the **b** screw
- Mount **C** on **A** and tight it firmly with the 2 sticks delivered

② MONTAGEANLEITUNG FÜR RIGA MIT WANDBEFESTIGUNG

- Den Riga mit Wandbefestigung aus der Verpackung nehmen
- Mithilfe der mit einem Riga gelieferten Metallstifte den Ring **C** abmontieren
- Schraube **b** abschrauben und Kappe **B** abnehmen
- Platte **A** mit 4 der Wand oder der Halterung angepassten Schrauben installieren
- Den Durchgang für das Lautsprecherkabel Ouput (Cable Ouput) je nach gewünschter Befestigung positionieren :
 - bei Kabelaustritt aus der Wand nach oben
 - in die für den Kabeleingang gewünschte Richtung, wenn das Kabel entlang der Mauer angebracht ist
- Das Kabel durch die Punkte **A+B+C** führen
- Kappe **B** wieder auf Platte **A** anbringen und mit Schraube **b** befestigen
- Den Ring **C** von Hand auf der Platte **A** festschrauben, Riga in die gewünschte Position bringen und mithilfe der 2 mitgelieferten Stifte festschrauben

**③ POSITIONNEMENT DES RIGA
ET DU CAISSON DE GRAVES CABASSE**

Positioning of Riga speakers and Cabasse subwoofer

Positionierung der Riga und des Cabasse subwoofers

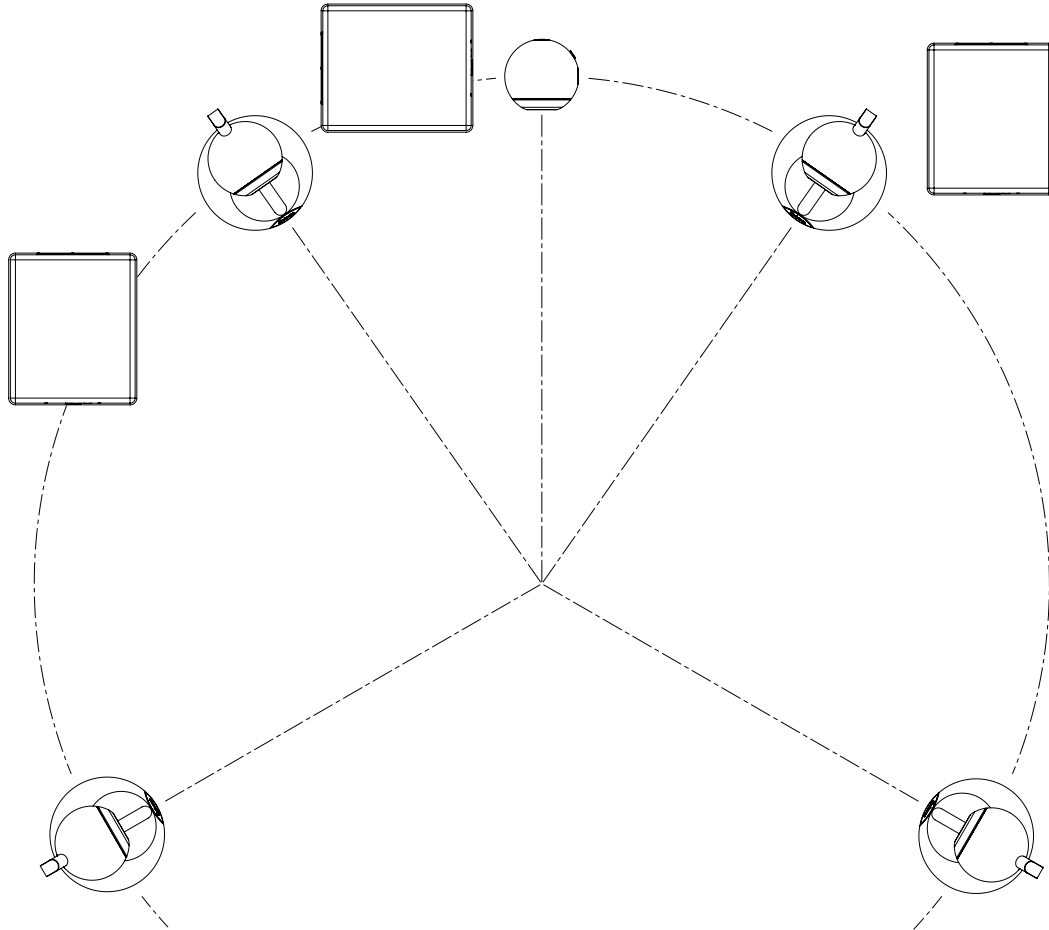

④ Configuration 2.1 (stereo)

2 satellites Riga + 1 caisson de graves Cabasse

2.1 configuration (stereo)

2 Riga speakers + 1 Cabasse subwoofer

Konfiguration 2.1 (stereo)

2 Riga Satelliten + 1 Cabasse Subwoofer



⑤

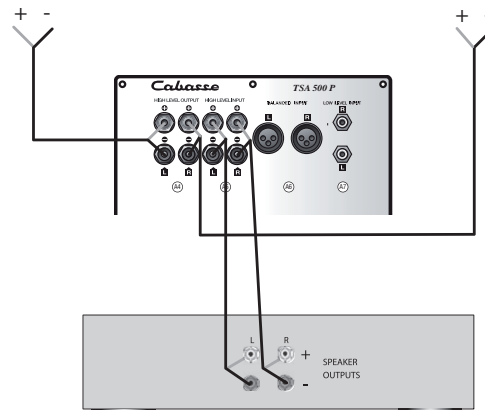



Configuration 5.1 (Audio Video)

5 satellites Riga

+ 1 caisson de graves Cabasse

5.1 configuration (Audio Video)

5 Riga speakers

+ 1 Cabasse subwoofer

Konfiguration 5.1 (Audio Video)

5 Riga Satelliten

+ 1 Cabasse Subwoofer

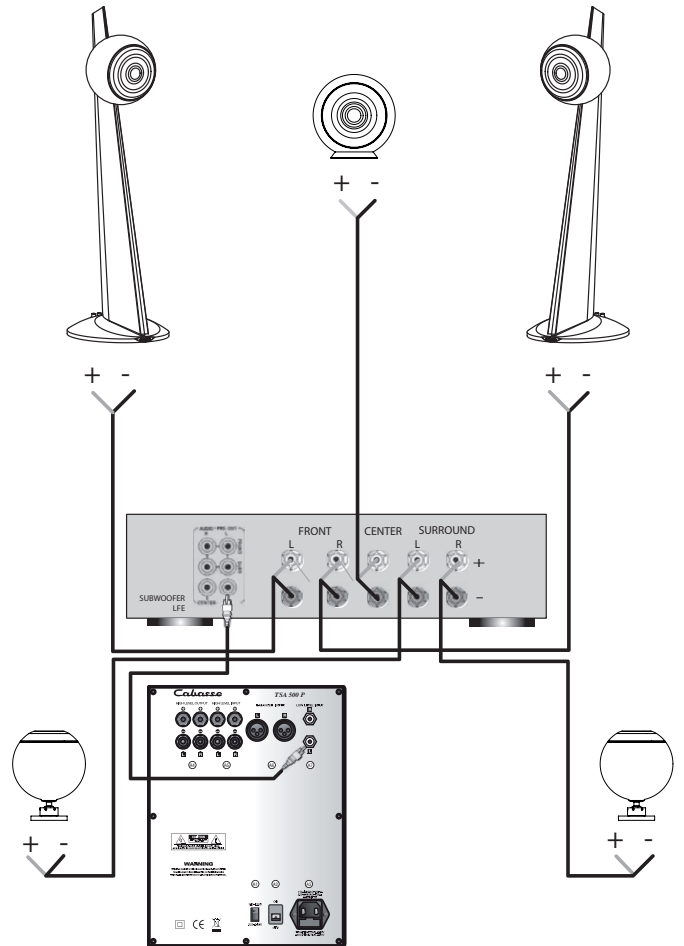

6

7

Configuration 5.1 (Audio Video)

2 enceintes principales + 3 satellites Riga

+ 1 caisson de graves Cabasse

5.1 configuration (Audio Video)

2 main speakers + 3 Riga speakers

+ 1 Cabasse subwoofer

Konfiguration 5.1 (Audio Video)

2 Hauptlautsprecher

+ 3 Riga Satelliten

+ 1 Cabasse Subwoofer

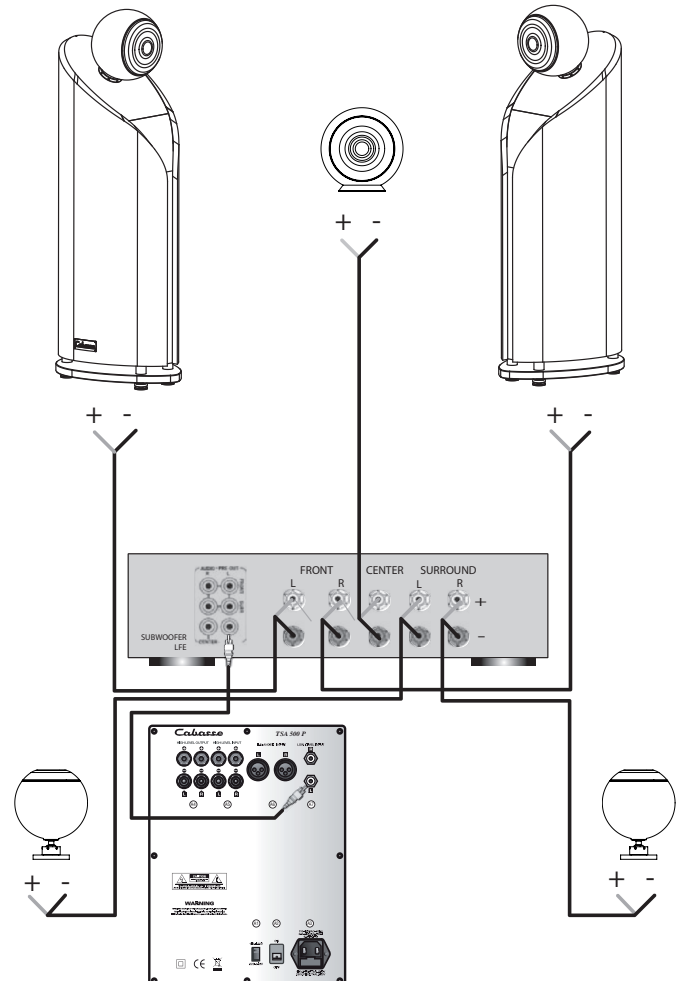
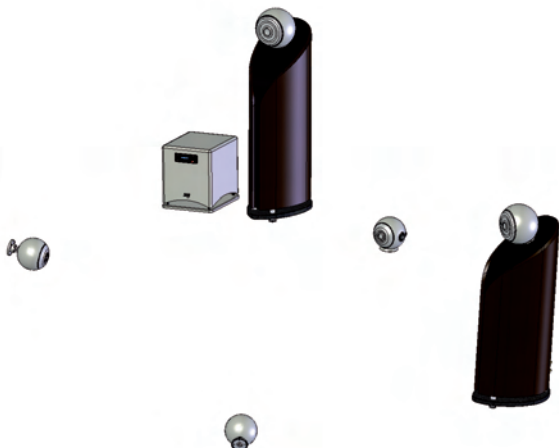

*Vous venez d'acheter des enceintes Cabasse et nous vous remercions de votre confiance.
Avant de commencer l'installation de votre système, nous vous recommandons de lire cette notice attentivement et intégralement.*

INSTRUCTIONS DE SECURITE



Explication des symboles -

L'éclair dans un triangle équilatéral avertit de l'existence de tension élevée dangereuse non isolée à l'intérieur du coffret du produit, d'une valeur suffisante pour présenter un risque d'électrocution.

Le point d'exclamation dans un triangle équilatéral avertit de l'existence d'instructions importantes quant à l'utilisation et la maintenance dans la documentation jointe à ce produit.

Instructions - Toutes les instructions de sécurité et d'utilisation doivent avoir été lues avant d'allumer tout appareil pour la première fois.

Retenez les instructions - Elles doivent servir de référence permanente pour tout ce qui suit.

Tenez compte des avertissements - Les avertissements présents sur le produit ou dans les notices d'utilisation doivent être pris en compte.

Suivez les instructions - Toutes les instructions d'utilisation et de mise en œuvre doivent être scrupuleusement suivies.

Nettoyage - Débranchez l'appareil avant tout nettoyage. N'utilisez pas de solutions nettoyantes sous forme liquide ou en aérosols. Employez de préférence un chiffon humide.

Accessoires - N'utilisez pas d'accessoires qui ne soient pas explicitement recommandés par le constructeur, sous peine de risquer divers accidents.

Eau et humidité - L'appareil ne doit pas être utilisé près de l'eau, par exemple à proximité d'une baignoire, d'un évier, dans un sous-sol humide, près d'une piscine, ou de tout ce qui y ressemble de près ou de loin.



Chariots et supports - La manutention doit être effectuée seulement avec des chariots et supports agréés par le fabricant.

> *Attention aux chariots de manutention*

Installation sur mobiliers et supports - Ne placez pas cet appareil sur un support instable, qu'il s'agisse de pieds, trépieds, tables, étagères, etc. Il pourrait tomber et causer des blessures sérieuses à un enfant ou un adulte qui se trouverait à proximité.

Ventilations - L'appareil doit être positionné de telle sorte qu'il ne gêne pas sa propre ventilation. Par exemple, il ne doit pas être installé sur un lit, un canapé, une couverture ou des surfaces similaires qui pourraient bloquer ses orifices d'aération. Il ne doit pas non plus être encastré dans des enceintes confinées comme des étagères étroites ou des meubles qui pourraient limiter la quantité d'air disponible aux entrées d'air.

Alimentation - L'appareil ne doit être relié qu'à une source électrique du type écrit dans le mode d'emploi ou conforme à la sérigraphie sur le produit. Si vous n'êtes pas sûr du type de courant fourni à l'endroit où vous vous trouvez, adressez-vous à votre revendeur ou à la compagnie électrique locale.

Sacs plastiques - Ne pas laisser les sacs plastiques de l'emballage à portée des enfants afin d'éviter tout risque d'étouffement.

Protection des câbles d'alimentation - Le cheminement des câbles d'alimentation doit être prévu de telle sorte qu'ils ne puissent pas être piétinés, pincés, coincés par d'autres appareils posés dessus, et une attention toute particulière doit être accordée à l'adéquation des prises et à la liaison du cordon avec l'appareil.

Foudre - Pour une meilleure protection de l'appareil pendant les orages ou s'il doit rester inutilisé pendant une longue période, débranchez le cordon d'alimentation et débranchez la prise d'antenne, vous éviterez ainsi les risques de détérioration dus à la foudre ou aux surtensions.

Surcharges électriques - Ne surchargez pas les prises d'alimentation, les prolongateurs ou les rappels d'alimentation. Il pourrait en résulter incendies ou électrocutions.

Corps et liquides étrangers - On doit être attentif à ne jamais laisser entrer d'éléments ou de liquides étrangers dans l'appareil. Ils pourraient occasionner incendies ou électrocutions. Ne versez jamais aucun liquide d'aucune sorte sur l'appareil.

Entretien - L'utilisateur ne doit pas tenter de s'occuper des opérations de maintenance au-delà de celles décrites dans le mode d'emploi. Tout ce qui dépasse le simple niveau de l'entretien doit être effectué par un personnel qualifié.

Maintenance - Dans les cas suivants, vous devez impérativement débrancher votre appareil et le faire vérifier par un technicien qualifié :

- l'alimentation ou la prise a été endommagée.
- des corps étrangers ou du liquide se sont introduits dans l'appareil.
- l'appareil a été exposé à la pluie ou a été aspergé d'eau.
- l'appareil ne semble pas marcher correctement alors que vous l'utilisez dans le cadre de ses instructions de fonctionnement normal. Ne manipulez que les contrôles couverts par le mode d'emploi. Toute autre procédure pourrait le détériorer et nécessiter l'intervention d'un technicien qualifié.
- l'appareil est tombé ou bien sa carrosserie est endommagée.
- l'appareil affiche des performances nettement modifiées.

Pièces détachées - Si la réparation a nécessité l'utilisation de pièces détachées, assurez-vous que le technicien a bien utilisé les références préconisées par le fabricant ou présentant les mêmes caractéristiques que les pièces originales. Des pièces non conformes peuvent provoquer incendies, électrocutions ou autres.

Vérifications - Après toute intervention sur l'appareil, demandez au technicien d'effectuer des tests afin de garantir que l'appareil fonctionne en toute sécurité.

Exposition aux fortes températures - L'appareil doit être tenu éloigné de sources de chaleur comme radiateurs, chauffage divers, amplificateurs, ou tout autre élément susceptible de le placer dans des conditions de températures anormalement élevées.

Valable aux USA, au Canada et autres pays concernés

Attention ! pour éviter les chocs électriques, introduire la lame la plus large de la fiche dans la borne correspondante et pousser jusqu'au fond

Avec Riga, Cabasse vous propose un ensemble de solutions Hi Fi / audio-vidéo utilisant le haut-parleur BC17, dernier-né de la gamme coaxiale SCS (Source à Cohérence Spatiale) au sein de la gamme ARTIS.

Ces enceintes 2 voies, associées à un caisson de graves Cabasse, vous permettront de construire un système de très grande qualité en configuration 2.1 (reproduction stéréo), configuration 5.1 (reproduction 5 canaux), 6.1 ou 7.2...

Selon votre système - stéréo ou multicanal - le volume de la pièce d'écoute, vos goûts et vos exigences, votre revendeur Artis saura guider votre choix parmi les caissons de graves de la gamme Cabasse : Santorin 25, Santorin 30i et Santorin 30.

DÉBALLAGE DES ENCEINTES

Ouvrir le côté mentionné sur le carton, replier sur les cotés les rabats supérieurs du carton et retirer la plaque de protection. Puis procéder comme indiqué sur les croquis en page 2. Nous vous conseillons de conserver l'emballage de votre enceinte à plat pour une utilisation ultérieure éventuelle.

INSTALLATION

Les composants de votre système :

- 2, 3, 5, 6 ou 7 Riga
- 1 ou plusieurs caissons de graves Cabasse

Riga murale

La fixation de Riga murale permet d'orienter le haut-parleur BC17 dans toutes les directions jusqu'à 43° hors de l'axe et de dissimuler le câble haut-parleur dans le mur sans aucune vis apparente ①. Afin d'effectuer correctement le montage, suivre dans l'ordre les opérations à effectuer selon le schéma ②.

Riga sur socle

La Riga sur socle est livrée avec un berceau annulaire, permettant de poser la sphère sur toute surface plane horizontale.

Riga

Cette version est à poser au sol, le dessous de la semelle dispose de cônes-vérins réglables en hauteur pour une stabilité parfaite sur tous types de sol.

Positionnement de Riga

Pour le positionnement des Riga et du (des) caisson(s) de graves Cabasse associé(s), nous vous conseillons de respecter le mieux possible le principe du schéma ③ selon votre configuration. Le caisson de graves doit être placé dans la zone d'écoute avant, et son placement contre un mur renforce l'extrême grave et limite les réflexions de 80 à 200 Hz. Cependant, pour obtenir le meilleur résultat, il est toujours nécessaire de faire des essais d'emplacement en fonction de l'acoustique de la pièce.

BRANCHEMENTS

Il est impératif de respecter pour tous les branchements la mise en phase en reliant les bornes rouges + de l'amplificateur à la borne rouge + de Riga.

Procéder ensuite de la même façon pour les bornes noires -.

Configuration 2.1 ④

- 2 Riga + 1 caisson de graves Cabasse

A l'aide d'un câble pour enceintes, brancher les sorties de l'amplificateur aux extrémités HIGH LEVEL INPUT L (left) et HIGH LEVEL INPUT R (right) du caisson de graves et relier les sorties HIGH LEVEL OUTPUT L (left) et HIGH LEVEL OUTPUT R (right) du caisson de graves aux Riga ⑤.

Configuration 5.1 ⑥

- 5 Riga + 1 caisson de graves Cabasse ou
- 2 enceintes principales + 3 Riga + 1 caisson de graves Cabasse.

Pour une utilisation en mode stéréo, votre amplificateur ou pré-amplificateur audio vidéo doit prendre en charge la gestion du caisson de graves pour ce mode. Le branchement du caisson de graves s'effectue dans ce cas sur l'une des prises gauche L (left) ou droite R (right) Cinch RCA marquées LINE IN ⑦. La sortie Cinch RCA de l'ampli audio-vidéo est généralement libellée « subwoofer » ou « LFE OUT ».

Puis configurer le menu « set-up » de votre amplificateur audio vidéo comme suit :

5 Riga + 1 caisson de graves Cabasse

FRONT	SMALL
CENTER	SMALL
SURROUND	SMALL
SUBWOOFER / LFE	YES

2 enceintes principales + 3 Riga + 1 caisson de graves Cabasse

FRONT	SMALL ou LARGE*
CENTER	SMALL
SURROUND	SMALL
SUBWOOFER / LFE	YES

*Régler en SMALL ou LARGE pour les enceintes principales selon leur capacité à restituer les fréquences graves.

Certains amplificateurs audio-vidéo nécessitent les informations complémentaires suivantes :

SUBWOOFER	ONLY
SUBWOOFER stereo	YES

Si la fréquence du filtre est ajustable, celle-ci doit être réglée à 100 Hz.

RÉGLAGES DES CAISSON DE GRAVES SANTORIN 30i - SANTORIN 30

Ces 2 caissons de graves sont équipés d'amplificateurs Cabasse différents. Les connectiques sont identiques, les modes de réglage différent. Référez-vous aux manuels spécifiques de chaque modèle pour les réglages qui dépendent du positionnement relatif des enceintes (Phase, délai,...)

SANTORIN 30i:

Les potentiomètres de réglages se trouvent au dos du Santorin 30i.

Réglage de la fréquence (Crossover frequency)

- En configuration 2.1 : 100 Hz
- En configuration 5.1 et plus, positionner le potentiomètre « crossover frequency » du Santorin 30i sur 200 Hz et dans le menu du processeur AV régler le passe-bas du caisson de grave sur 100 Hz.



Réglage du niveau (Level)

Le réglage de niveau LEVEL varie suivant les pièces d'écoute et le positionnement respectif des Riga et du caisson de graves. le réglage moyen est obtenu avec le potentiomètre level positionné comme indiqué ci-contre :



Optimiser ensuite le réglage du niveau en écoutant une source stéréo (CD) et des pièces musicales bien connues

Pour un réglage optimum de ce niveau, nous vous conseillons de l'effectuer à partir d'une source stéréo (CD).

Pour le réglage du canal LFE (effets spéciaux dans le grave), utiliser le menu SET UP de votre amplificateur audio-vidéo et ajuster le niveau de sortie de ce canal sans modifier le réglage LEVEL du caisson de graves.

SANTORIN 30:

Les réglages se font dans le menu du Santorin 30 en utilisant le clavier du panneau de contrôle frontal.

Réglage de la fréquence (Crossover frequency)

- En configuration 2.1 : 80 Hz dans le menu "LOWPASS FILTER"
- En configuration 5.1 et plus, entrer 200 Hz dans le menu "LOWPASS FILTER" du Santorin 30 et 100 Hz dans la rubrique équivalente du processeur AV.

Réglage du niveau (Volume)

Le réglage de niveau varie suivant les pièces d'écoute et le positionnement respectif des Riga et du caisson de graves. le réglage moyen est obtenu en enregistrant 0 dB pour le paramètre "VOLUME" du Santorin 30.

Optimiser ensuite le réglage du niveau en écoutant une source stéréo (CD) et des pièces musicales bien connues.

Pour un réglage optimum de ce niveau, nous vous conseillons de l'effectuer à partir d'une source stéréo (CD).

Pour le réglage du canal LFE (effets spéciaux dans le grave), utiliser le menu SET UP de votre amplificateur audio-vidéo et ajuster le niveau de sortie de ce canal sans modifier le réglage LEVEL du caisson de graves.

ENTRETIEN

Les ébénisteries de la Riga, réalisées avec un placage de bois naturel protégé par 4 couches de vernis, ne nécessitent aucun entretien particulier, le matériau utilisé étant un produit de très haute technicité. Elles peuvent être nettoyées avec un chiffon humide, tout comme les parties peintes.

GARANTIE

Nous vous remercions de bien vouloir activer la garantie Cabasse dans les 60 jours à compter de la date d'achat de votre matériel, soit en nous retournant la carte de garantie jointe dûment complétée, soit en enregistrant en ligne votre matériel sur notre site web www.cabasse.com où figurent également les détails sur la garantie constructeur et l'extension de garantie Cabasse propre à votre matériel.



MARQUAGE DEEE

Traitement des appareils électriques et électroniques en fin de vie (applicable dans les pays de l'Union européenne).

Ce symbole, représentant une poubelle sur roues barrée d'une croix, apposé sur le produit, indique que ce produit ne doit pas être traité avec les déchets ménagers. Il doit être remis à un point de collecte pour le traitement des équipements électriques et électroniques en fin de vie. En s'assurant que ce produit est bien mis au rebut de manière appropriée, vous aiderez à prévenir les conséquences négatives potentielles pour l'environnement et la santé humaine. Le recyclage des matériaux aidera à conserver les ressources naturelles. Pour toute information supplémentaire au sujet du recyclage de ce produit, vous pouvez contacter votre municipalité, votre déchetterie ou le magasin où vous avez acheté le produit.

En suivant les conseils d'installation, de branchement et d'emploi explicités dans cette notice, vous êtes assurés d'un fonctionnement parfait de vos enceintes acoustiques.

Nous recevons tous les jours des lettres de clients satisfaits du choix de leurs enceintes et ces lettres sont pour nous la plus belle récompense de nos efforts.

CARACTÉRISTIQUES TECHNIQUES

SPECIFICATIONS	RIGA
Satellite	2/7 canaux
Voies	2
Haut-parleurs	tweeter-médium/bas médium 2 voies coaxiales BC17
Bande passante	95 - 20 000 Hz
Efficacité	90 dB/2,8V/1m
Impédance nominale	8 ohms
Impédance minimale	3,4 ohms
Puissance nominale	150 W
Puissance crête	1000 W
Riga	
finitions	merisier/perle noire, santos/perle noire, wenge/perle noire, wenge/perle
dimensions (h x l x p)	123 x 34 x 39 cm
Poids	14 kg
Riga murale	
finitions	perle noire - perle - blanc
dimensions (h x l x p)	22 x 22 x 27 cm
Poids	6 kg
Riga sur socle	
finitions	perle noire - perle
dimensions (h x l x p)	22,4 x 22 x 21 cm
Poids	5,5 kg

*Thank you very much for choosing Cabasse speakers.
Please read carefully these instructions before setting up your speakers.*

SAFETY INSTRUCTIONS

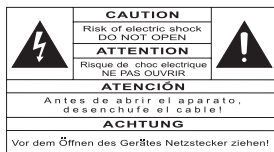

Explanation of graphical symbols - The lightning flash

with arrowhead symbol, within an equilateral triangle, is intended to alert you to the presence of uninsulated “dangerous voltage” within the product’s enclosure that may be of sufficient magnitude to constitute a risk of electric shock to persons.

The exclamation point within an equilateral triangle is intended to alert you to the presence of important operating and maintenance (servicing) instructions in the literature accompanying the appliance.

Instructions - Carefully read through all the safety and operating instructions before switching on any device for the first time.

Keep these instructions in mind - They will be constantly referred to through this manual.

Pay special care to warnings - All the warning labels on the product or warning notes in the user’s manual must be followed.

Follow the instructions - Follow carefully all the installation and operation instructions.

Cleaning - Always take off the power cord before cleaning the device. Do not use cleaning solvent, whether liquid or air spray. Using a soft damp cloth is recommended.

Accessories - To avoid incidents, only use accessories expressly recommended by Cabasse.

Water and moisture - The product shall not be used in damp or wet locations, such as humid basements, next to a bathtub, sink, swimming pool or any other similar conditions.



Carts and Stands - The appliance should be used only with a cart or stand that is recommended by the manufacturer.

> **Portable cart warning**

Installation on a piece of furniture and stands - Do not place this device on an unsteady surface, i.e. a stand, tripod, table, shelf, etc. It may fall and cause serious injury to a nearby child or adult.

Ventilation outlets - The device shall not be placed in a position that restrains the operation of its fans. Avoid installing the device on a bed, couch, blanket or other similar surfaces that may prevent the appropriate air flow. Do not install the device in a confined space, such as a book shelf or other piece of furniture, that could prevent sufficient air from flowing freely.

Power - The device shall only be connected to a source of power compliant to the one described in this manual or on relevant printed labels on the product. If you are not sure of the type of power available, please contact your reseller or the local power company.

Power cords - The power cords must be laid out in such a way that they cannot be walked on, pinched, bent under other devices. Also pay special attention to the matching of the plugs and the connection of the cord to the device.

Plastic bags - Keep them away from children to prevent any risk of suffocation.

Lightning - For better protection against lightning or if the device must remain unused for long stretches of time, unplug the power cord and antenna jack. This minimizes potential damages due to lightning or line surges.

Overloads - Avoid overloading the power plugs, extension cords or power relays. This could result in fire or electric shocks.

Foreign bodies and liquids - Avoid letting foreign materials or liquids enter the device. They could cause fire or electric shocks. Never spill any liquid on the device.

Maintenance - Users must never attempt to maintain the device on their own, except for those maintenance operations described in this manual. Any task beyond regular user maintenance must be performed by qualified service operators.

Troubleshooting - You must unplug your device from the power supply and have it checked by a qualified technician if:

- The power supply or the plug is damaged.
- Foreign bodies or liquid penetrated the device.
- The device was exposed to dripping or splashing.
- The device does not seem to work correctly under normal operating conditions. Only operate the controls described in this manual. Any other operation could damage the device and require on-site visit of a qualified technician.
- The device has fallen or its housing is damaged.
- The performances of the device are strongly altered.

Spare parts - If spare parts are needed to repair the device, make sure that the technician followed the manufacturer’s recommendations or that the replacing parts feature the same specifications as the original ones. Non-compliant parts can result in multiple damages, including fire or electric shocks.

Checks - After any servicing of the device, ask the technician to perform appropriate testing to make sure that the device works safely.

Exposure to high temperatures - The device should be kept away from heating sources, such as radiators, heaters, amplifiers or any other similar item likely to make the operating temperature rise excessively.

Applicable for USA, Canada or where approved for usage

Caution ! To prevent electric shock, match wide blade plug to wide slot, insert fully.

UNPACKING

After opening the top carton flaps, fold the carton flaps right back, remove the cardboard sheet, the bag of accessories and follow the process illustrated on page 2.

We suggest you to retain the packing for future use.

With Riga, Cabasse proposes a wide palette of Hi Fi / audio video systems fitted with the BC17, the latest of the SCS (Spatially Coherent System) coaxial range of drivers.

With these 2-way speakers combined with a Cabasse active subwoofer, you can get a very high quality system, either in a 2.1 configuration (standard stereo) or in a 5.1 configuration (5 channels system) or 6.1 or 7.1...

Depending on your system - stereo or multi-channel - the size of the listening room, your taste and demand, your Artis dealer will guide you in selecting your Cabasse subwoofer(s):

Santorin 25, Santorin 30i, Santorin 30.

INSTALLATION

The components of your system:

- 2, 3, 5, 6 or 7 Riga
- 1 Cabasse active subwoofer

Riga on wall version

The wall bracket of Riga on wall has been designed to allow a convenient positioning of the BC17 driver in many directions +/- 43° in any direction, and to give the possibility to hide the speaker cable in the wall with no apparent bolts or screws ①. Please follow step by step the instructions as shown in ②.

Riga on base version

Riga on base is delivered with a little cradle, pose the sphere Riga on this cradle. This system enables you to put Riga on a book-shelf.

Floor standing Riga

The stand version is supplied with adjustable spikes for a perfect stability even if the floor is not horizontal.

Positioning of Riga

Positioning of the speakers: if possible, try to match with the ③ drawing, with the Cabasse subwoofer in the front area facing the listening spot. Its position against a wall reinforces the extreme low register and limits the reflections between 80 and 200 Hz. However to obtain the best result, it is always necessary to carry out tests according to the acoustics of the room.

CONNECTIONS

It is imperative to respect the correct phasing when connecting: + to + (red) and - to - (black).

Configuration 2.1 ④

- 2 Riga + 1 Cabasse subwoofer

Connect with speaker cables the amplifier outputs to the terminals HIGH LEVEL INPUT L (left) and HIGH LEVEL INPUT R (right) of the Cabasse subwoofer and connect the outputs HIGH LEVEL OUTPUT L (left) and HIGH LEVEL OUTPUT R (right) of the Cabasse subwoofer to the Riga inputs ⑤.

Configuration 5.1 ⑥

- 5 Riga + 1 Cabasse subwoofer or
- 2 main speakers + 3 Riga + 1 Cabasse subwoofer

When the processor of your audio video amplifier includes a 2.1 set-up (subwoofer for stereo reproduction), connect each speaker output of the 5.1 amplifier directly to the matching Riga (front right, front left, centre, surround...). Connect the subwoofer CINCH RCA output of the amplifier to one of the CINCH RCA LINE IN terminals of the Cabasse subwoofer ⑦.

Then adjust the set-up menu of your audio video amplifier:

5 Riga + 1 Cabasse subwoofer

FRONT	SMALL
CENTER	SMALL
SURROUND	SMALL
SUBWOOFER / LFE	YES

2 main speakers + 3 Riga + 1 Cabasse subwoofer

FRONT	SMALL ou LARGE*
CENTER	SMALL
SURROUND	SMALL
SUBWOOFER / LFE	YES

*Adjustment in SMALL or LARGE, according to their ability in reproducing deep low frequencies.

Some audio video amplifiers require these information:

SUBWOOFER	ONLY
SUBWOOFER stereo	YES

If your audio video has an adjustable crossover frequency, the adjustment will be 100 Hz.

ADJUSTMENTS OF THE SANTORIN 30i AND SANTORIN 30 SUBWOOFERS

2 different models of amplifiers are fitting these subwoofers. The connections are identical but the settings are different. Please use the owner's manual of your subwoofer for phase and delay adjustments.

SANTORIN 30i

The knobs of the potentiometers to be adjusted are placed on the amplifier plate at the back of the Santorin 30i.

Crossover frequency

- 2.1 configuration: 100 Hz

- 5.1 configuration and above: turn the "crossover frequency" knob of the subwoofer up to 200 Hz and select 100 Hz as low-pass frequency for the LFE channel in the receiver set-up menu.



Level

The adjustment of the LEVEL will depend upon room positioning, type of amplifier, etc. With Riga and Santorin 30i, this is the average position of the LEVEL control:



THOR II, LARGO

For an optimum adjustment of this level, we advise you to carry it out starting from a stereo source (CD).

To adjust the level of the low frequency effect channel (LFE), do not modify the sound level of the Cabasse subwoofer but go into the set-up menu of your audio video amplifier 5.1 and adjust the SUBWOOFER / LFE channel.

SANTORIN 30

Use the front keyboard of the subwoofer for the set up process.

Crossover frequency

- 2.1 configuration: select 80 Hz in "LOWPASS FILTER" menu.

- 5.1 configuration and above: enter 200 Hz in "LOWPASS FILTER" menu and select 100 Hz as low-pass frequency for the LFE channel in the receiver's set-up menu.

Level

The adjustment of the LEVEL will depend upon room positioning, Select 0 dB in the LEVEL section of the subwoofer to get the average level. For an optimum adjustment of this level, we advise you to carry it out starting from a stereo source (CD). To adjust the level of the low frequency effect channel (LFE), do not modify the sound level of the Cabasse subwoofer but go into the set-up menu of your audio video amplifier 5.1 and adjust the SUBWOOFER / LFE channel.

MAINTENANCE

The Riga cabinets are covered with a natural wood veneer protected by 4 coats of varnish. This hi-tech veneer does not require any specific care. Use a wet cotton waste for cleaning the veneer, the painted parts and the granite base.

WARRANTY

We thank you for registering the Cabasse warranty within 60 days after their date of purchase. You can either send us the enclosed warranty card fully completed or register on line at www.cabasse.com. In our web site you will also find information on the Cabasse manufacturer warranty.

WEEE MARK



Disposal of Wastes of Electrical & Electronic Equipment (Applicable in the European Union).

This symbol on the product, consisting of the crossed-out wheeled bin, indicates that this product shall not be treated as household waste. Instead it shall be handed over to the applicable collection point for the disposal of electrical and electronic equipment at the end of life. By ensuring this product is disposed of correctly, you will help prevent potential negative consequences for the environment and human health, which could otherwise be caused by inappropriate waste handling of this product. The recycling of materials will help to preserve natural resources. For more detailed information about recycling of this product, please contact your local city office, your household waste disposal service or the shop where you purchased the product.

Thanks to the above information, your system is now nicely set up and you will enjoy your speaker system for many years. We receive every day letters from customers expressing the ever growing satisfaction and musical emotion they have been getting with our speakers over the years. These letters are our first motivation.

TECHNICAL DATA

SPECIFICATIONS	RIGA
Speaker	2/7 channels
Number of ways	2
Driver	co-axial low-midrange-midrange/tweeter BC17
Frequency bandwidth	95 - 20,000 Hz
Efficiency	90 dB/2.8V/1m
Nominal impedance	8 ohms
Minimum impedance	3.4 ohms
Power handling	150 W
Peak power handling	1,000 W
Riga	
finish	wild cherry/black pearl, santos/black pearl, wenge/black pearl wenge/pearl
dimensions	123 x 34 x 39 cm 48.4 x 13.4 x 15.4 in
weight	14 kg - 31 lbs
Riga on wall	
finish	black pearl, pearl, white
dimensions	22 x 22 x 27 cm 8.7 x 8.7 x 10.6 in
weight	6 kg - 13 lbs
Riga on base	
finish	black pearl, pearl
dimensions	22.4 x 22 x 21 cm 8.8 x 8.7 x 8.3 in
weight	5.5 kg - 12.1 lbs

Because of technical improvements already under way in our constant search for optimum quality, Cabasse reserves the right to modify all the models presented in specification sheets, advertising materials and manuals without prior notice.

Our web site www.cabasse.com will give you the specific adjustments we recommend for the use of our active subwoofers.

Vielen Dank, dass Sie Lautsprecher von Cabasse erworben haben. Damit Sie deren Klangqualität in vollem Maße und über lange Zeit genießen können, empfehlen wir Ihnen, die vorliegende Anleitung vor Inbetriebnahme Ihrer Lautsprecher sorgfältig zu lesen.

SICHERHEITSHINWEISE

	CAUTION Risk of electric shock DO NOT OPEN	
	ATTENTION Risque de choc électrique NE PAS OUVRI	
ATENCIÓN Antes de abrir el aparato, desenchúfese el cable!		
ACHTUNG Vor dem Öffnen des Gerätes Netzstecker ziehen!		

Bedeutung der Symbole : Der

 Blitz mit Pfeilspitze
in einem gleichseitigen

Dreieck dient als Warnhinweis gegen nicht isolierte spannungsführende Teile innerhalb des Gerätegehäuses, bei denen die anliegende Spannung so hoch ist, dass eine Berührung der Teile lebensgefährlich sein kann.

 Das Ausrufezeichen in einem gleichseitigen Dreieck dient als Hinweis auf wichtige Bedienungs- und Instandhaltungsvorgänge

Hinweise: Alle Sicherheits- Bedien-Hinweise vor der Inbetriebnahme aufmerksam durch.

Behalten Sie diese Hinweise im Hinterkopf: Auf sie wird in der gesamten Anleitung Bezug genommen.

Beachten Sie insbesondere die Warnungen: Alle Warnhinweise auf dem Produkt und in der Anleitung sind zu befolgen.

Beachten Sie die Hinweise: Befolgen Sie die Hinweise zur Inbetriebnahme und zur Bedienung sorgfältig.

Reinigung: Vor jeder Reinigung ist der Gerätestecker zu ziehen. Keine Flüssig- oder Sprüh-Reinigungsmittel verwenden. Am besten eignet sich ein feuchtes Tuch.

Zubehör: Bitte nur vom Hersteller empfohlene Zubehörteile verwenden. Ansonsten besteht Unfallgefahr.

Wasser und Feuchtigkeit: Das Gerät darf nicht an feuchten Orten wie beispielsweise einem feuchten Keller, in der Nähe einer Badewanne, eines Waschbeckens oder eines Swimmingpools benutzt werden.



Rollwagen und Standfüße - Die Geräte sollten nur mit vom Hersteller empfohlenen Rollwagen oder Standfüßen verwendet werden.

> *Warnung vor transportablen Rollwagen*

Aufstellung: Stellen Sie das Gerät nicht auf instabile Standfüße, Stative, Tische, Regale oder ähnliche Einrichtungen, von denen es herabfallen und Verletzungen verursachen könnte

Belüftung: Stellen Sie das Gerät so auf, das seine Lüftungsöffnungen immer frei bleiben. Nicht auf ein Bett, ein Sofa, eine Decke o.ä. stellen, weil diese einen ausreichenden Luftstrom verhindern könnten. Enge Bücherregale und ein geschlossener Schrank sind keine geeigneten Aufstellungsorte, da dort eine ausreichende Luftzufuhr nicht gewährleistet ist.

Stromversorgung: Das Gerät darf nur an eine Steckdose angeschlossen werden, deren Spannung der auf dem Gerät aufgedruckten entspricht. Wenn Sie nicht sicher sind, welche Netzspannung ihre Haus-Stromversorgung aufweist, wenden Sie sich bitte an Ihren Fachhändler oder Ihren Elektrizitätsversorgerbetrieb.

Schutz der Netzanschlüsse: Die Netzanschlüsse dürfen nicht gequetscht, mit scharfen oder spitzen Gegenständen belastet oder eingeklemmt werden (z.B. von anderen, auf der Leitung stehenden Geräten).

Gewitter: Aus Sicherheitsgründen sollte das Gerät bei Gewitter nicht benutzt werden. Wenn das Gerät längere Zeit nicht benutzt wird, sollten Netzanschluss-Stecker und Antennenanschluss aus den jeweiligen Dosen herausgezogen werden, um Blitzschäden oder Beschädigungen durch Überspannungen vorzubeugen.

Elektrische Überlastung: Verlängerungsleitungen oder Steckdosen nicht überlasten. Feuer- und Stromschlaggefahr!

Fremdkörper und -Flüssigkeiten: Darauf achten, dass keine Fremdkörper oder Flüssigkeiten in das Gerät gelangen. Feuer- oder Stromschlaggefahr!

Wartung und Pflege: Instandhaltungsarbeiten, die über die in der Bedienungsanleitung beschriebenen Vorgänge hinausgehen, sind ausschließlich von qualifizierten Fachkräften auszuführen.

Bei Problemen: In folgenden Fällen muss der Gerätestecker gezogen und das Gerät von einer qualifizierten Fachkraft geprüft werden:

- Beschädigung an Netzkabel oder Netzanschluss.
- Fremdkörper oder -Flüssigkeit im Gerät.
- Das Gerät wurde mit Flüssigkeit bespritzt oder übergossen.
- Das Gerät scheint unter normalen Betriebsbedingungen nicht einwandfrei zu funktionieren. Betätigen Sie nur die in dieser Anleitung beschriebenen Bedienelemente. Alle sonstigen Eingriffe können das Gerät beschädigen oder Sie selbst gefährden und sind deshalb von einer qualifizierten Fachkraft auszuführen.
- Das Gerät ist heruntergefallen oder das Gehäuse wurde beschädigt.
- Das Verhalten des Gerätes hat sich erheblich geändert.

Ersatzteile: Wenn bei einer Reparatur Teile ausgewechselt werden müssen, vergewissern Sie sich, dass der Techniker die vom Hersteller empfohlenen Ersatzteile oder solche Teile verwendet, die die gleichen Eigenschaften aufweisen wie Originalteile. Ansonsten besteht die Gefahr weiterer Defekte einschließlich Feuer und Stromschlag.

Überprüfung: Nach jedem technischen Eingriff sollte die Gerätesicherheit von einer qualifizierten Fachkraft kontrolliert werden.

Wärmeeinwirkung: Das Gerät muss von Wärmequellen wie Heizkörpern, Heizelementen, Verstärkern oder sonstigen oder sonstigen Objekten mit starker Wärmeentwicklung, fern gehalten werden.

AUSPACKEN DER LAUTSPRECHERBOXEN

Öffnen Sie den Karton auf der Seite mit der Aufschrift und biegen Sie dann die oberen Klappen zurück. Nehmen Sie anschließend die Abdeckung aus dem Karton und befolgen Sie dann die Abbildungen auf Seite 2.

Wir empfehlen Ihnen, die Verpackung für eine spätere Verwendung aufzubewahren und sie flach zu lagern.

Plastiktüten : Um eine Erstickungsgefahr zu vermeiden bewahren Sie bitte die Verpackung weit entfernt von Kindern auf.

Cabasse Riga ist ein Hi-Fi Schallwandlersystem für den allerhöchsten Genuss jeglicher Akustischer Reproduktion welches die aus der Artis Reihe stammende SCS Technologie (Spatially Coherent System) beinhaltet.

Mit diesem 2 Weg-Lautsprechersystem in Verbindung mit einem unserer Subwoofer z.B. Santorin 25, Santorin 30i, Santorin 30 ist jede Konfiguration von 2.1 bis 7.1 oder auch jede individuelle Kombination möglich.

Ihr Artis Händler wird Ihnen die optimale Lösung für Ihren persönlichen Anspruch anbieten können.

AUFBAU

Die einzelnen Bausteine Ihres Systems :

- 2, 3, 5, 6 oder 7 Riga
- 1 aktiver Cabasse Subwoofer oder mehrere

Riga Wandbefestigung

Mit der speziellen Riga Wandbefestigung kann der TC23 Lautsprecher in einer Achsabweichung bis 39° orientiert werden, und das Lautsprecherkabel kann ohne sichtbare Schraube in der Wand versenkt werden ①. Für eine korrekte Montage muss in folgender Reihenfolge vorgegangen werden ②.

Riga mit Sockel

Die Riga Sockelversion wird mit einer Halterung geliefert mit deren Hilfe Sie die Riga auf beliebige Flächen stellen können.

Riga

Diese Version ist für eine Bodeninstallierung bestimmt und für optimale Stabilität auf allen Böden mit Spikes bestückt.

Positionierung des Riga

Um die Riga und den Cabasse Subwoofer zu positionieren, raten wir Ihnen, sich so präzise wie möglich an das Schema ③ zu halten. Der Cabasse Subwoofer muss im vorderen Teil der Hörzone aufgestellt werden. Wenn er an einer Wand positioniert ist, werden die extremen Tieftöne noch verstärkt und die Schallreflexionen der Frequenzen zwischen 80 und 200 Hz begrenzt. Für optimale Ergebnisse ist es auf jeden Fall in Abhängigkeit von der Raumakustik nötig, die Positionierung des Systems zu testen.

ANSCHLÜSSE

Bei jedem Anschluss muss unbedingt die Phase eingehalten werden: die roten + Anschlüsse des Verstärkers müssen mit den roten + Anschlüssen des Riga verbunden werden. Das Gleiche geschieht mit den schwarzen - Anschlüssen.

Konfiguration 2.1 ④

- 2 Riga + 1 Cabasse Subwoofer

Mit einem Lautsprecherkabel die Verstärkerausgänge an die HIGH LEVEL INPUT L (links) und HIGH LEVEL INPUT R (rechts) Enden des Cabasse Subwoofers anschließen und die HIGH LEVEL OUTPUT L (links) und HIGH LEVEL OUTPUT R (rechts) Ausgänge des Cabasse Subwoofers an die Riga ⑤.

Konfiguration 5.1 ⑥

- 5 Riga + 1 Cabasse Subwoofer oder
- 2 Hauptlautsprecher + 3 Riga + 1 Cabasse Subwoofer

Wenn Ihr Audio-Video Verstärker den Subwoofer in Stereo steuert, verbinden Sie jeden Audio-Video Verstärkerausgang direkt mit dem entsprechenden Lautsprecher. In diesem Fall wird der Cabasse Subwoofer an einen der linken L (links) oder rechten R (rechts) CINCH RCA LINE IN Stecker angeschlossen ⑦.

Jetzt müssen Sie das « Set up » Menü Ihres Audio-Video Verstärkers folgendermaßen programmieren :

5 Riga + 1 Cabasse Subwoofer

FRONT	SMALL
CENTER	SMALL
SURROUND	SMALL
SUBWOOFER / LFE	YES

2 Hauptlautsprecher + 3 Riga + 1 Cabasse Subwoofer

FRONT	SMALL ou LARGE*
CENTER	SMALL
SURROUND	SMALL
SUBWOOFER / LFE	YES

*Je nach der Wiedergabekapazität der Tieffrequenzen werden die Hauptlautsprecher auf SMALL oder LARGE eingestellt.

Manche Audio-Video Verstärker benötigen zusätzliche Informationen wie :

SUBWOOFER	ONLY
SUBWOOFER stereo	YES

Wenn die Filterfrequenz eingestellt werden kann, muss sie auf 100 Hz geregelt werden.

EINSTELLUNGEN DES CABASSE SUBWOOFERS SANTORIN 30i - SANTORIN 30

Diese zwei Subwoofer sind mit unterschiedlichen Cabasse-Endstufen ausgestattet. Die Anschlüsse sind identisch, die Einstellungen unterschiedlich. Für die Einstellungen, die von der Position der Lautsprecher abhängen (Phase, Verspätung), beziehen Sie sich jeweils auf die Betriebsanleitungen der entsprechenden Modelle.

SUBWOOFER SANTORIN 30i

Die Regler zur Einstellung befinden sich auf der Rückseite des Santorin 30i.

Einstellung der Crossover Frequency

- Bei 2.1 Konfiguration : 100 Hz
- Bei 5.1 Konfiguration und mehr : den Frequenzregler "crossover frequency" des Santorin 30i auf 200 Hz stellen und im Menu des AV-Prozessors den Tiefpassfilter des Subwoofers auf 100 Hz stellen.



Level Lautstärkeeinstellung

Die LEVEL Lautstärke wird nach Bedarf und abhängig vom Hörraum und der jeweiligen Position der Riga und des Subwoofers eingestellt. Die Einstellung auf eine mittlere Lautstärke wird für Riga mit Hilfe des Lautstärkereglers (Level) folgendermaßen gehandhabt :



Optimisieren Sie dann die Lautstärkeeinstellung, indem Sie eine Stereoquelle (CD) und Ihnen gut bekannte Musikstücke anhören.

Zur Einstellung des LFE-Kanals (spezielle Basseffekte) benutzen Sie bitte das Menu SET UP Ihres Audio-Video Verstärkers und passen Sie das Ausgangsniveau dieses Kanals an, ohne die Level Einstellung des Subwoofers zu verändern.

SUBWOOFER SANTORIN 30

Diese Einstellungen werden im Menu des Santorin 30 mit Hilfe des frontalen Kontrollpanels geregelt.

Einstellung der Crossover Frequency

- Bei 2.1 Konfiguration : 80 Hz im Menu "LOWPASS FILTER"
- Bei 5.1 Konfiguration und mehr : geben Sie 200 Hz im Menu „LOWPASS FILTER“ des Santorin 30 und 100 Hz in der entsprechenden Rubrik des AV-Prozessors ein.

Level Lautstärkeeinstellung

Die LEVEL Lautstärke wird nach Bedarf und abhängig vom Hörraum und der jeweiligen Position der Riga und des Subwoofers eingestellt. Die Einstellung auf eine mittlere Lautstärke wird für Riga durch Eingeben von 0 dB für den Parameter „VOLUME“ des Santorin 30 erreicht.

Optimisieren Sie dann die Lautstärkeeinstellung, indem Sie eine Stereoquelle (CD) und Ihnen gut bekannte Musikstücke anhören.

Zur Einstellung des LFE-Kanals (spezielle Basseffekte) benutzen Sie bitte das Menu SET UP Ihres Audio-Video Verstärkers und passen Sie das Ausgangsniveau dieses Kanals an, ohne die Level Einstellung des Subwoofers zu verändern.

PFLEGE

Die Gehäuse sind mit hochwertigem Echtholz furniert. Sie sind dank zweier Lackschichten und mit einer zusätzlichen Schicht gegen Kratzer geschützt und können mit einem feuchten Tuch abgerieben werden.

GARANTIE

Bitte senden Sie die Garantiekarten innerhalb von 60 Tagen ab Kaufdatum komplett ausgefüllt ein oder lassen Sie diese online registrieren unter www.cabasse.com

Auf unserer Web-seite finden Sie weitere Möglichkeiten der Garantieverlängerung.

Wenn Sie, unsere Ratschläge über den Anschluss und die Aufstellung befolgen, werden Ihre Lautsprecher jederzeit zufriedenstellend funktionieren und Sie erfreuen. Täglich erhalten wir Briefe von Kunden, die glücklich und zufrieden über die gleichbleibende Qualität ihrer Lautsprecher sind. Diese Briefe sind unsere größte Belohnung für unsere Arbeit.

TECHNISCHE SPEZIFIKATIONEN

SPEZIFIKATIONEN	RIGA
Satellit	2/7 Kanäle
Anzahl der Wege	2
Dreiweg	Coaxial SCS Hoch/ Mittel-Tiefton BC17
Bandbreite	95 Hz - 20 000 Hz
Wirkungsgrad	90 dB/2,8V/1m
Nennwiderstand	8 ohm
Mindestwiderstand	3,4 ohm
Nennleistung	150 W
Spitzenleistung	1 000 W
Serienmäßige Riga	
Ausführungen	Kirschbaum/Kugel Perlschwarz Santos/Kugel Perlschwarz Wenge/Kugel Perlschwarz Wenge/Kugel Perlmutter
Abmessungen (H x B x T)	123 x 34 x 39 cm
Gewicht	14 kg
Riga	
mit Wandbefestigung	
Ausführungen	Perlmutter - Perlschwarz - Weiß
Abmessungen (H x B x T)	22 x 22 x 27 cm
Gewicht	6 kg
Riga	
mit Sockel	
Ausführungen	Perlmutter - Perlschwarz
Abmessungen (H x B x T)	22,4 x 22 x 21 cm
Gewicht	5,5 kg

Für größere Verlässlichkeit und optimale Qualität entwickelt Cabasse seine Apparate permanent weiter und behält sich deshalb das Recht vor, an den auf technischen Unterlagen oder Werbematerial gezeigten Modellen Änderungen vorzunehmen.

Auf unserer Homepage www.cabasse.com können Sie die spezifischen Einstellungen ansehen, die wir für unsere Subwoofer empfehlen.

Cabasse

Cabasse SA - 210, rue René Descartes - BP 10 - 29280 Plouzané
Tel +33 (0)2 98 05 88 88 - Fax +33 (0)2 98 05 88 99
www.cabasse.com - info@cabasse.com

Service Consommateur France :
service-conso@cabasse.com