

FLAT PANEL TV WALL MOUNT
INSTRUCTION MANUAL



SUPPORT MURAL
D'ÉCRAN PLAT
MANUEL D'INSTRUCTIONS



SOPORTE DE PARED PARA
TV DE PANTALLA PLANA
MANUAL DE INSTRUCCIONES



SUPPORTO A PARETE
PER TELEVISORE A
SCHERMO PIATTO
MANUALE DI ISTRUZIONI



FLACHBILDSCHIRM TV
WANDBEFESTIGUNG
ANLEITUNGSHANDBUCH



НАСТЕННЫЙ КРОНШТЕЙН
ДЛЯ ПЛОСКОПАНЕЛЬНОГО
ТЕЛЕВИЗОРА
ИНСТРУКЦИЯ



If at any time you are unclear about the directions and believe you need further assistance, contact Bell'O® at: 1-888-235-7646 (US/Canada) or +1-732-972-1333 (International) from 9am – 5pm EST, Monday through Friday.

- **NEVER EXCEED THE MAXIMUM LOAD CAPACITY OF 150 LBS (68 KG).**
- This mounting bracket was designed to be installed and utilized **ONLY** as specified in this manual. Bell'O International Corporation will not be responsible for failure to assemble as directed or for the improper assembly, use, or handling of this product.
- Improper installation of this product may cause damage or serious injury. Bell'O International Corporation cannot be liable for direct or indirect damage or injury caused by incorrect mounting, incorrect use, or incorrect assembly.
- If the mounting bracket will be attached to any structure other than specified in this manual, only a licensed professional contractor/installer should perform this installation. The supporting structure must support, at minimum, four times the combined weight of the mounting bracket and TV. It is the responsibility and liability of the installer to ensure the suitability of the supporting structure.
- This mount with the included hardware is not intended for installation into metal studs or brick. For the availability of UL listed metal stud mounting hardware, monitor weight limit and installation instructions please check www.bello.com, your retailer, or an installation professional.
- Check carefully to ensure that there are no missing or damaged parts. Never use defective parts. To receive replacement or missing part(s) under this Warranty, visit our website at www.bello.com or call our Customer Service Department at 1-888-779-7781. Please have the model number, date code, part number(s) and your sales receipt or other proof of purchase available for reference. Bell'O will ship you any necessary replacement parts in the Continental United States or Canada.
- Specifications are subject to change without notice.
- The maximum weight of your television cannot exceed the maximum weight rating of your mount or any attached Bell'O® UL listed adapters sold separately, whichever is lower.



Pour toutes questions concernant les instructions ou pour tout besoin d'assistance, veuillez communiquer avec Bell'O® au : 1-888-235-7646 (USA/Canada) ou +1-732-972-1333 (International) de 9h00 à 17h00 (heure de l'Est), du lundi au vendredi.

• **NE JAMAIS DÉPASSER LA CAPACITÉ DE CHARGE MAXIMALE DE 68 KG (150 LBS).**

- Ce support de fixation est conçu pour être posé et utilisé **UNIQUEMENT** comme indiqué dans ce manuel. Bell'O International Corporation décline toute responsabilité en cas de pose non conforme aux instructions ou d'assemblage, utilisation ou manipulation incorrects de ce produit.
- Une pose incorrecte de ce produit peut entraîner des dommages matériels ou des blessures graves. Bell'O International Corporation ne saurait être tenu responsable de dommages matériels ou corporels directs ou indirects résultant d'une pose incorrecte, d'une utilisation incorrecte ou d'un assemblage incorrect.
- Si le support de fixation doit être attaché à un structure autre que celles indiquées dans ce manuel, la pose doit impérativement être confiée à un entrepreneur/installateur professionnel agréé. La structure porteuse doit être capable de soutenir, au minimum, quatre fois le poids combiné du support de fixation et du téléviseur. L'installateur a pour charge et responsabilité de s'assurer que la structure porteuse convient.
- Cette monture, y compris les pièces d'assemblage fournies, n'est pas destinée à être installée dans des broches d'insertion en métal ou des briques. Pour connaître la visserie de fixation sur montants métalliques homologuée UL disponible, la limite de poids d'écran et les instructions de pose, veuillez consulter www.bello.com, le revendeur ou un installateur professionnel.
- Contrôler avec soin qu'il n'y a aucune pièce manquante ou endommagée. Ne jamais utiliser de pièces défectueuses. Pour obtenir des pièces de rechange ou manquantes dans le cadre de cette garantie, veuillez visiter notre site Web à www.bello.com ou appeler notre Service après-vente au 1-888-779-7781. Veillez à avoir le numéro de modèle, le code de date, les références des pièces et le reçu de la vente ou autre justificatif d'achat à disposition. Bell'O expédiera toutes les pièces de rechange nécessaires aux États-Unis continentaux et au Canada.
- Les caractéristiques sont sujettes à modification sans préavis.
- Le poids maximum du téléviseur ne doit pas dépasser la capacité de charge maximale du support ni celle de tout adaptateur homologué UL Bell'O® vendu séparément éventuellement fixé au téléviseur.



Si en algún momento tiene dudas sobre las instrucciones y necesita asesoramiento adicional, comuníquese con Bell'O®: 1-888-235-7646 (EE. UU. y Canadá) o +1-732-972-1333 (desde otros lugares del mundo) de 9 a 17 hora del este, lunes a viernes.

- **NUNCA EXCEDA LA CAPACIDAD MÁXIMA DE CARGA DE 150 LBS (68 KG).**
- Este soporte fue diseñado para ser instalado y utilizado ÚNICAMENTE como se indica en el presente manual. Bell'O International Corporation no se hará responsable si el producto no se ensambla tal como se indica ni de su ensamblaje, uso o manejo incorrectos.
- La instalación incorrecta de este producto puede causar daños o lesiones graves. Bell'O International Corporation no puede ser responsabilizada por los daños o lesiones directos o indirectos causados por el montaje, uso o ensamblaje incorrectos.
- Si desea fijar el soporte a una estructura que no está especificada en este manual, la instalación deberá realizarla un contratista o instalador profesional autorizado. La estructura de soporte debe soportar, como mínimo, cuatro veces el peso combinado del soporte y el TV. Es responsabilidad y obligación del instalador garantizar la idoneidad de la estructura de soporte.
- Este soporte junto con el equipo incluido no está diseñado para su instalación en montantes metálicos o ladrillo. Para verificar la disponibilidad de los elementos para el montaje en montantes metálicos en la lista del UL, el límite de peso y las instrucciones de instalación, ingrese a www.bello.com o consulte con su proveedor o instalador profesional.
- Revise cuidadosamente el sistema para asegurarse de que no haya piezas faltantes o dañadas. Nunca utilice piezas defectuosas. Para recibir el reemplazo o la(s) parte(s) o pieza(s) faltante(s) cubiertas por la presente garantía, ingrese a nuestro sitio web www.bello.com o llame a nuestro Departamento de atención al cliente al 1-888-779-7781. Tenga a mano el número de modelo, código de fecha, número(s) de la parte o pieza y su recibo de venta u otro comprobante de compra disponible como referencia. Bell'O le enviará cualquier parte o pieza de reemplazo en el territorio continental de Estados Unidos o Canadá.
- Las especificaciones están sujetas a cambios sin previo aviso.
- El peso máximo de su televisor no puede exceder la clasificación de peso máximo de su soporte o cualquier adaptador Bell'O® adjunto y enumerado en la lista del UL que se venda por separado, el que sea inferior.



Nel caso che, in qualsiasi momento, le istruzioni non dovessero risultare chiare o si necessitasse di ulteriore assistenza, contattare Bell'O® al numero verde: 1-888-235-7646 (da USA/Canada) oppure al +1-732-972-1333 (da altri Paesi) dalle 9.00 - 17.00 (ora costa orientale USA), Lunedì a Venerdì.

• **NON SUPERARE MAI LA MASSIMA CAPACITÀ DI CARICO, PARI A 68 KG.**

- Questo supporto è stato progettato UNICAMENTE per essere installato e utilizzato come specificato in questo manuale. Bell'O International Corporation non sarà responsabile nel caso di incapacità a completare l'assemblaggio secondo le istruzioni fornite, o di assemblaggio, uso o trasporto scorretto del prodotto.
- L'erronea installazione di questo prodotto può causare danni o seri incidenti. Bell'O International Corporation non sarà responsabile di danni o incidenti diretti o indiretti causati da un montaggio scorretto, utilizzo scorretto o assemblaggio scorretto.
- Se il supporto viene affrancato a una struttura diversa da quella specificata in questo manuale, l'installazione deve essere effettuata esclusivamente da un tecnico/installatore professionista autorizzato. La struttura di supporto deve essere in grado di sostenere almeno quattro volte il peso combinato del supporto e del televisore. È responsabilità dell'installatore assicurare l'idoneità della struttura di sostegno.
- Nel caso di installazione su montanti in metallo o mattoni, questo supporto e la ferramenta relativa non sono conformi agli standard UL. Per verificare la disponibilità di ferramenta, il peso limite dello schermo e le istruzioni di installazione del supporto su montanti in metallo conformi agli standard UL, consultare il sito www.bello.com, il rivenditore o l'installatore.
- Verificare con attenzione che non vi siano pezzi mancanti o danneggiati. Non utilizzare mai pezzi danneggiati. Per ottenere i pezzi mancanti o di sostituzione coperti da questa Garanzia, visitare il nostro sito Web www.bello.com o chiamare il centro di assistenza clienti al numero 1-888-779-7781 (numero verde valido solo in Nord America). Si prega di avere a portata di mano il numero del modello, il codice della data, i numeri dei pezzi in questione e la ricevuta o altra prova d'acquisto. Bell'O invierà i pezzi di ricambio necessari, negli Stati Uniti continentali o in Canada.
- Le specifiche sono soggette a modifiche senza preavviso.
- Il peso massimo del televisore non deve essere superiore alla classe di peso indicata per il supporto o per qualunque adattatore per Bell'O® conforme agli standard UL venduto separatamente, qualsiasi sia minore.



Sollten Sie sich nicht ganz klar über die Anleitungen und der Ansicht sein, dass Sie Unterstützung brauchen, setzen Sie sich bitte mit Bell'O® unter Telefonnummer 1-888-235-7646 (US/Kanada) oder + 1-732-972-1333 (International) zwischen 9 Uhr und 17 Uhr (Ostzeit) in Verbindung, Montag bis Freitag.

- **BITTE NIE DIE HÖCHSTBELASTBARKEIT VON 68 KG (150 PFD) ÜBERSCHREITEN.**
- Diese Konsole darf **NUR** so wie in diesen Anleitungen beschrieben installiert und verwendet werden. Bell'O International Corporation ist nicht verantwortlich für Ihr Versäumnis, dieses Produkt ordnungsgemäß entsprechend den Anleitungen zu montieren, unsachgemäße Montagen. Verwendungen oder einen unsachgemäßen Umgang.
- Die unsachgemäße Installation dieses Produkts kann zu Schäden oder ernsten Verletzungen führen. Bell'O International Corporation kann nicht für unmittelbare oder mittelbare Schäden oder Verletzungen verantwortlich sein, die durch den unsachgemäßen Einsatz oder ein unsachgemäße Montage bewirkt wurden.
- Falls die Konsole an Strukturen angebracht wird, die nicht denen in diesen Anleitungen aufgeführten Konsolen entsprechen, darf nur ein qualifizierter Fachmann bzw. Installateur diese Installation vornehmen. Die Tragkonstruktion muss mindestens viermal das Gesamtgewicht des Fernsehschermes und der Konsole tragen können. Der Installateur trägt die Verantwortung und ist haftpflichtig in Bezug auf die Sicherstellung, dass die Tragkonstruktion angemessen ist.
- Diese Halterung sowie die mitgelieferten Montagematerialien sind nicht für eine Anbringung an Metallständer- oder Ziegelwänden gedacht. Bitte sehen Sie bei www.bello.com nach, oder fragen Ihren Einzelhändler oder Installateur für UL verzeichnete Eisenteile für Montagen, Gewichtsbegrenzungen und Installationsanleitungen.
- Prüfen Sie sorgfältig, um sicherzustellen, dass keine Teile fehlen oder beschädigt sind. Bitte nie beschädigte Teile einsetzen. Um Ersatzteile oder fehlende Teile gemäß dieser Garantie zu erhalten, besuchen Sie bitte unsere Website www.bello.com oder rufen Sie unsere Kundendienstabteilung unter 1-888-779-7781 an. Bitte haben Sie Ihre Modell-Nummer, Datumcode, Teilenummer(n) und Ihre Verkaufsquittung oder sonstigen Kaufbeleg griffbereit zum Verweis. Bell'O sendet Ihnen dann alle erforderlichen Ersatzteile in den kontinentalen Vereinigten Staaten bzw. Kanada zu.
- Die Spezifikationen unterliegen Änderungen ohne vorheriger Ankündigung.
- Das Höchstgewicht Ihres TVs darf nicht das Höchstgewichtsklasse Ihrer Halterung oder allen daran befestigten Bell'O® UL verzeichneten, getrennt erhältlichen Adaptern übersteigen, wobei das niedrigere Gewicht maßgeblich ist.

Если вам понадобится помощь или что-то непонятно в инструкции, обратитесь в фирму Bell'O® по телефону 1-888-235-7646 (США/Канада) или +1-732-972-1333 (для международных звонков) с 9 утра до 5 вечера (время — восточное стандартное), от понедельника до пятницы.

- **НИ ПРИ КАКИХ ОБСТОЯТЕЛЬСТВАХ НЕ ПРЕВЫШАТЬ МАКСИМАЛЬНУЮ НАГРУЗКУ В 150 ФУНТОВ (68 КГ).**
- Этот настенный кронштейн был сконструирован для установки и использования ТОЛЬКО в соответствии со спецификациями, приведенными в этом документе. Фирма Bell'O International Corporation не будет нести ответственности за невыполнение инструкций по сборке или за неправильную сборку, использование или эксплуатацию этого продукта.
- Неправильная установка этого продукта может явиться причиной ущерба или серьезной травмы. Фирма Bell'O International Corporation не может нести ответственность за прямой или косвенный ущерб или травму из-за неправильной установки, эксплуатации или сборки.
- Если настенный кронштейн будет крепиться к любой структуре, которая не специфицирована в этом документе, то его должен устанавливать только лицензированный подрядчик, специалист по таким установкам. Опорная структура должна выдерживать нагрузку, как минимум в четыре раза превышающую суммарный вес кронштейна и телевизора. Установщик несет юридическую и материальную ответственность за обеспечение соответствия опорной структуры таким требованиям.
- Данное крепление с входящими в комплект крепежными изделиями не предназначено для установки в металлические стойки или кирпичи. Для того чтобы выяснить, как можно приобрести внесенные в списки UL детали для установки на металлические стойки, получить сведения об ограничениях на вес монитора и инструкции по установке, обратитесь на сайт www.bello.com, к своему поставщику или к профессиональному установщику.
- Тщательно проверьте, что все нужные детали имеются в наличии и что они не повреждены. Никогда не используйте дефектные детали. Чтобы заменить поврежденные детали или получить недостающие детали в соответствии с этой Гарантией, обратитесь на наш сайт www.bello.com или позвоните в наш отдел обслуживания по телефону 1-888-779-7781. Для этого нужно знать номер модели, код даты, номер детали (деталей) и иметь квитанцию или другое доказательство покупки для ссылок. Фирма Bell'O вышлет вам все необходимые для замены детали в пределах континентальное Соединенных Штатов или Канады.
- Спецификации могут быть изменены без предварительного уведомления.
- Максимальный вес вашего телевизора не должен превышать наименьший вес из следующих двух: максимальный вес, на который рассчитан ваш кронштейн, или максимальный вес, на который рассчитаны любые крепящиеся продающиеся отдельно внесенные в списки UL адаптеры Bell'O®.

EN INCLUDED PARTS

FR PIÈCES INCLUSES

ES PARTES INCLUIDAS

IT PARTI INCLUSE

DE IM LIEFERUMFANG
ENTHALTENE TEILE

RU ПОСТАВЛЯЕМЫЙ
КОМПЛЕКТ

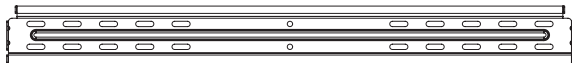

(WP)

Wall Plate, 1
Plaque murale, 1
Placa de pared, 1
Supporto a parete, 1
Wandplatte, 1
Настенная плита, 1

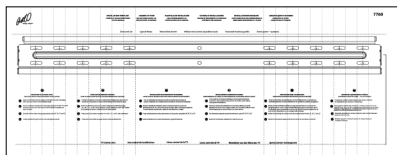

(IT)

Installation Template, 1
Gabarit de pose, 1
Plantilla de instalación, 1
Schema di installazione, 1
Schablone für Installation, 1
Шаблон для установки, 1

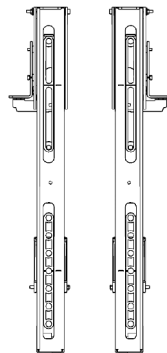

(MA-L) (MA-R)

Monitor Arms, 2
Bras de moniteur, 2
Brazos de la pantalla, 2
Snodi dello schermo, 2
Monitorarme, 2
Крепежные узлы
монитора, 2

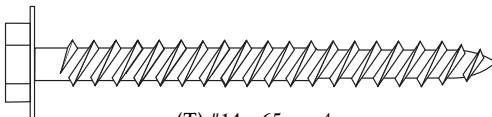

(T) #14 x 65mm, 4

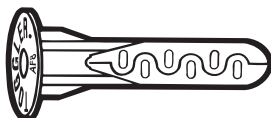

(U) TOGGLER® brand AF8
ALLIGATOR® Anchor, 4

TOGGLER® brand ALLIGATOR® SOLID-WALL ANCHORS are patented under one or more of US Patent numbers 5,161,296 and 5,938,385; and foreign counterparts thereof and of 4,752,170. Other patents pending. TOGGLER and ALLIGATOR are worldwide registered trademarks of Mechanical Plastics Corp.

- EN** INCLUDED TV MOUNTING HARDWARE
- FR** VISSERIE DE FIXATION DE TÉLÉVISEUR INCLUSE
- ES** ELEMENTOS INCLUIDOS PARA EL MONTAJE DEL TV
- IT** FERRAMENTA INCLUSA PER L'INSTALLAZIONE DEL TELEVISORE
- DE** EISENTEILE ZUR BEFESTIGUNG DES TVs
- RU** ПОСТАВЛЯЕМЫЕ ДЕТАЛИ ДЛЯ УСТАНОВКИ ТЕЛЕВИЗОРА



(GL) M4 x 18mm, 4

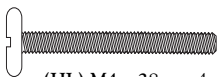

(HL) M4 x 28mm, 4

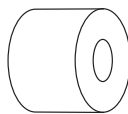

(D) M4, 4

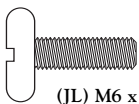

(JL) M6 x 18mm, 4

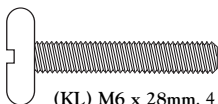

(KL) M6 x 28mm, 4

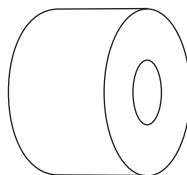

(Q) M6/M8, 4

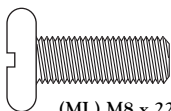

(ML) M8 x 22mm, 4

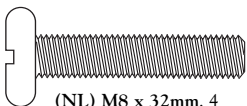

(NL) M8 x 32mm, 4

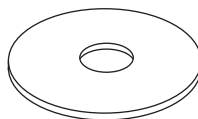

(R) M4, 4

EN NECESSARY TOOLS
FR OUTILLAGE NÉCESSAIRE
ES HERRAMIENTAS NECESARIAS
IT ATTREZZI NECESSARI
DE ERFORDERLICHE WERKZEUGE
RU НЕОБХОДИМЫЕ ИНСТРУМЕНТЫ



Phillips-head Screwdriver
 Tournevis à tête Phillips
 Destornillador Philips (cruz)
 Cacciavite Phillips
 Kreuzschlitzschraubenzieher
 Крестообразная отвертка



Ratchet Set
 Clé à cliquet à douilles
 Equipo de trinquete
 Strumento Del Cricco
 Schaltklinke Hilfsmittel
 Набор инструментов с храповиком



Masking Tape
 Ruban de masquage
 Cinta de enmascarar
 Nastro adesivo
 Abdeckband
 Маскировочная лента



Stud Finder
 Détecteur de montant
 Localizador de montantes
 Rilevatore di montanti
 Bolzenfinder
 Искатель стойки



Pencil
 Crayon
 Lápiz
 Matita
 Bleistift
 Карандаш



Drill Bit: Wood: 5/32" (4mm), Masonry: 5/16" (8mm)
 Foret Bois : 5/32 po (4 mm), Maçonnerie : 5/16 po (8 mm)
 Broca para madeira: 5/32" (4 mm), para mampostería: 5/16" (8 mm)
 Punte trapano da legno: 4 mm; da muro: 8 mm
 Bohrer Spitze, Holz: 4 mm; Mauerwerk: 8 mm
 Сверло – дерево: 5/32" (4 мм), каменная кладка: 5/16" (8 мм)



Drill
 Perceuse
 Taladro
 Trapano
 Bohrer
 Дрель

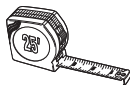

Tape Measure
 Ruban à mesurer
 Cinta métrica
 Metro
 Messband
 Рулетка



Level
 Niveau
 Nivel
 Livella
 Nivellierinstrument
 Уровень

- EN** ATTACHING THE MONITOR ARMS (MA-L, MA-R)
- FR** FIXER LES BRAS DE MONITEUR (MA-L, MA-R)
- ES** CÓMO FIJAR LOS BRAZOS DE LA PANTALLA (MA-L, MA-R)
- IT** FISSAGGIO DEGLI SNODI DELLO SCHERMO (MA-L, MA-R)
- DE** BEFESTIGUNG DER MONITORARME (MA-L, MA-R)
- RU** ПРИКРЕПЛЕНИЕ КРЕПЕЖНЫХ УЗЛОВ МОНИТОРА (MA-L, MA-R)

EN SELECT THE CORRECT SCREW

Before beginning, test several of the screws in your hardware kit to find the correct size and length for your television.

FR SÉLECTIONNER LA VIS CORRECTE

Avant de commencer, essayer différentes vis du nécessaire de visserie pour trouver la section et la longueur correctes pour le téléviseur.

ES ELIJA EL TORNILLO CORRECTO

Antes de comenzar, pruebe varios tornillos de su kit de accesorios para encontrar el de tamaño y longitud indicados para su televisor.

IT SELEZIONARE LE VITI CORRETTE

Prima di iniziare, cercare tra le varie viti nel kit di ferramenta quelle di dimensione e lunghezza corrette per il vostro televisore.

DE DIE RICHTIGE SCHRAUBE AUSWÄHLEN

Bevor Sie mit der Installation beginnen, sind mehrere der in Ihrem Eisenteil-Satz enthaltenen Schrauben auszuprobieren, um die richtige Größe und Länge für Ihr TV zu ermitteln.

RU ВЫБЕРИТЕ НУЖНЫЙ ВИНТ

Перед тем как начать, проверьте несколько винтов из крепежного комплекта, чтобы выбрать винт соответствующего размера и длины для вашего телевизора.

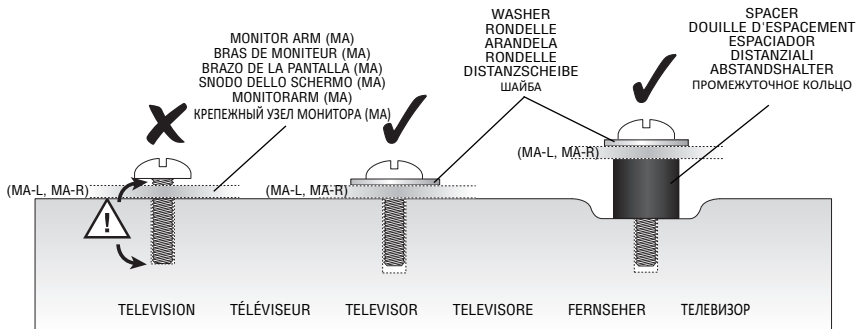

EN ATTACHING THE MONITOR ARMS (MA-L, MA-R)

Attach each Monitor Arm (MA-L, MA-R) to the back of your television as shown. (If you are using M4 screws, make sure that each Washer "R" is placed between the Screw and the Monitor Arm.) *Don't place the Washers between the Arms and the television.*

FR FIXER LES BRAS DE MONITEUR (MA-L, MA-R)

Fixer les deux bras de moniteur (MA-L, MA-R) au dos du téléviseur comme sur l'illustration. (Si vous utilisez les vis M4, assurez-vous que chaque rondelle « R » est placée entre la vis et le bras de moniteur.) *Ne pas placer de rondelle entre les bras et le téléviseur.*

ES CÓMO FIJAR LOS BRAZOS DE LA PANTALLA (MA-L, MA-R)

Conecte cada brazo de la pantalla (MA-L, MA-R) a la parte trasera de su televisor tal como se muestra. (Si usted está utilizando los tornillos M4, asegúrese de que cada lavadora "R" esté colocada entre el tornillo y el brazo del monitor.) *No coloque las arandelas entre los brazos y el televisor.*

IT FISSAGGIO DEGLI SNODI DELLO SCHERMO (MA-L, MA-R)

Fissare ognuno dei due snodi dello schermo (MA-L, MA-R) al retro del televisore, come illustrato. (Se state utilizzando le viti M4, assicuri che ogni rondella "R", sia disposta fra la vite e lo snodo dello schermo.) *Non posizionare le rondelle tra lo snodo e il televisore.*

DE BEFESTIGUNG DER MONITORARME (MA-L, MA-R)

Befestigen Sie jeden Monitorarm (MA-L, MA-R) an der Rückseite Ihres Fernsehers wie abgebildet. (Wenn Sie Schrauben M4 benutzen, überprüfen Sie, ob jede Waschmaschine „R“ zwischen der Schraube und dem Monitorarm liegt). *Legen Sie die Unterlegscheiben nicht zwischen die Arme und den Fernseher.*

RU ПРИКРЕПЛЕНИЕ КРЕПЕЖНЫХ УЗЛОВ МОНИТОРА (MA-L, MA-R)

Прикрепите каждый крепежный узел монитора к задней стенке телевизора как показано. (Если вы используете винты M4, то убедитесь что каждая шайба «R» помещена между винтом и рукояткой монитора.) *Не устанавливайте шайбы между крепежными узлами и телевизором.*

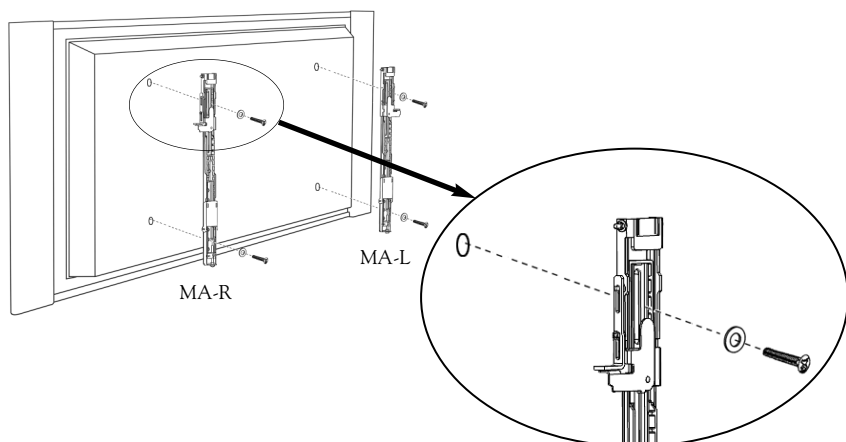

- EN** Use spacers if Monitor Arms (MA-L, MA-R) do not fit firmly against the back of the television, such as when the back of the television is curved, contains larger recessed mounting holes, or some other obstruction is in the way. Spacers also provide extra room for cables. The Arms must rest securely on the spacers, and should not be loose.
- FR** Utiliser les douilles d'espacement si les bras de moniteur (MA-L, MA-R) n'appuient pas fermement contre le dos du téléviseur, comme lorsque le dos du téléviseur est incurvé, qu'il contient de grands trous de fixation en retrait ou qu'il y a d'autres obstacles. Les douilles d'espacement offrent également plus d'espace pour les câbles. Les bras doivent appuyer fermement sur les douilles d'espacement et ne pas avoir de jeu.
- ES** Use los espaciadores si los brazos de la pantalla (MA-L, MA-R) no encajan con firmeza contra la parte trasera del televisor, como sucede cuando esta parte es curva, contiene orificios de montaje embutidos más grandes o presenta alguna otra obstrucción. Los espaciadores también ofrecen espacio adicional para cables. Los brazos deben apoyarse con firmeza sobre los espaciadores y no deben quedar flojos.
- IT** Utilizzare i distanziali quando gli snodi dello schermo (MA-L, MA-R) non appoggiano perfettamente al retro del televisore, ad esempio quando la parte posteriore del televisore è ricurva, oppure è dotata di fori di montaggio infossati e di dimensioni maggiori, o quando è presente qualche tipo di intralcio. I distanziali offrono anche spazio aggiuntivo per l'alloggiamento dei cavi. Gli snodi devono aderire fermamente ai distanziali, e non devono risultare allentati.
- DE** Verwenden Sie Abstandshalter, wenn die Monitorarme (MA-L, MA-R) nicht fest gegen die Rückseite des TVs ansitzen, beispielsweise, wenn die Rückseite des Fernsehers gerundet ist, größere ausgesparte Befestigungslöcher hat oder falls irgend eine andere Blockierung vorhanden sein sollte. Die Abstandshalter bieten Ihnen auch zusätzlichen Platz für die Kabel. Die Arme müssen sicher auf den Abstandshaltern liegen, und dürfen nicht locker sein.
- RU** Используйте промежуточные кольца, если крепежные узлы монитора (MA-L, MA-R) не прилегают плотно к задней стенке телевизора, например, когда задняя панель телевизора не плоская, с довольно большими глухими отверстиями для установки, или имеются другие помехи. Промежуточные кольца также обеспечивают дополнительное место для кабелей. Крепежные узлы монитора должны плотно прилегать к промежуточным кольцам и не двигаться.

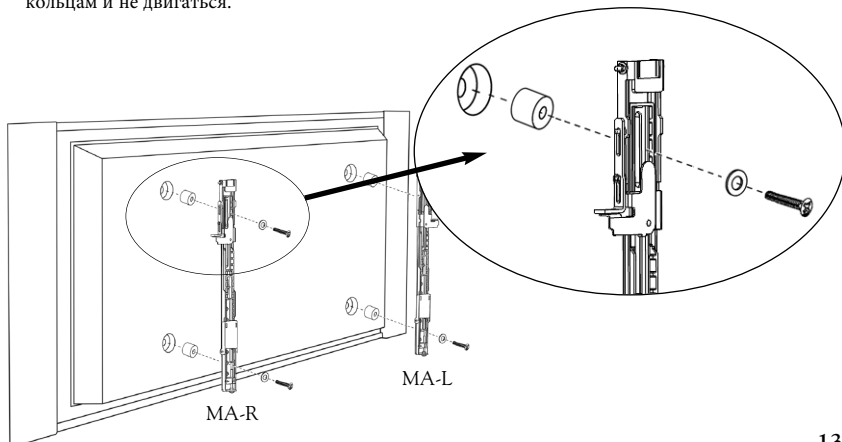

- EN** **INSTALLING THE WALL MOUNT IN WOOD**
- FR** **POSER LE SUPPORT MURAL SUR DU BOIS**
- ES** **CÓMO INSTALAR EL SOPORTE DE PARED EN MADERA**
- IT** **INSTALLAZIONE DEL SUPPORTO A PARETE SU LEGNO**
- DE** **INSTALLATION DER WANDBEFESTIGUNG IN HOLZ**
- RU** **КРЕПЛЕНИЕ НАСТЕННОГО КРОНШТЕЙНА К ДЕРЕВУ**

EN **FIND THE WOOD STUDS**

Using a stud finder, find the exact location of the studs to which you want to attach the wall mount. Mark the right and left side to determine the center of each stud.

FR **TROUVER LES MONTANTS EN BOIS**

À l'aide d'un détecteur de montant, trouver l'emplacement exact des montants sur lesquels doit être attaché le support mural. Marquer les bords gauche et droit pour déterminer le centre de chaque montant.

ES **CÓMO ENCONTRAR LOS MONTANTES DE MADERA**

Utilizando un localizador de montantes, determine la ubicación exacta de los montantes sobre los que desea fijar el soporte de pared. Marque los lados derecho e izquierdo para determinar el centro de cada montante.

IT **INDIVIDUARE I MONTANTI DI LEGNO**

Con l'ausilio di un rilevatore, individuare la posizione esatta dei montanti ai quali si intende fissare il supporto a parete. Contrassegnare gli estremi sinistro e destro dei montanti per determinarne il punto centrale.

DE **FINDEN SIE DIE HOLZBOLZEN**

Mit einem Bolzenfinder finden Sie jetzt den genauen Ort des Bolzens, an den Sie die Wandbefestigung befestigen wollen. Markieren Sie die rechte sowie auch linke Seite, um die Mitte des Bolzens bestimmen zu können.

RU **НАЙДИТЕ ДЕРЕВЯННЫЕ СТОЙКИ**

С помощью искателя стойки найдите точное местоположение стоек, к которым вы хотите прикрепить кронштейн. Отметьте правую и левую стороны, чтобы определить центр каждой стойки.

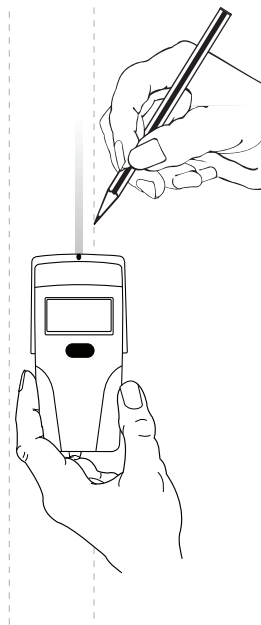

EN DETERMINE HEIGHT LOCATION OF TELEVISION

Measure the distance from the bracket holes to the top and bottom of the TV to determine the center mounting position. Measure from the floor up, and make small marks on the wall to help you determine the desired TV height. Using a level, line up the Installation Template (IT) with your pencil markings and tape it into place.

FR DÉTERMINER L'EMPLACEMENT EN HAUTEUR DU TÉLÉVISEUR

Mesurer la distance des trous de support et le haut et le bas du téléviseur pour déterminer la position de pose centrale. Mesurer la hauteur depuis le sol et tracer de petits repères sur le mur pour marquer la hauteur souhaitée pour le téléviseur. À l'aide d'un niveau, aligner le gabarit de pose (IT) sur les marquages et l'attacher avec du ruban adhésif.

ES DETERMINE LA ALTURA EN LA QUE COLOCARÁ EL TELEVISOR

Para determinar el centro de la posición de montaje mida la distancia desde los orificios del soporte hasta las partes superior y trasera del televisor. Mida desde el piso y haga pequeñas marcas sobre la pared para ayudarse a determinar la altura deseada para el TV. Use un nivel para alinear la plantilla de instalación (IT) con las marcas del lápiz y sujete con cinta adhesiva en el lugar.

IT DETERMINARE LA POSIZIONE IN ALTEZZA DEL TELEVISORE

Per determinare la posizione centrale di montaggio, misurare la distanza dai fori dei sostegni alla parte superiore e quella inferiore del televisore. Misurare partendo dal pavimento, e fare un segno sul muro per indicare l'altezza desiderata. Con l'ausilio di una livella, allineare lo schema di installazione (IT) al segno sul muro e fissarlo con nastro adesivo.

DE BESTIMMEN SIE DIE STELLE DER HÖHE DES FERNSEHERS

Messen Sie den Abstand von den Trägerlöchern zum oberen und unteren Teil des TVs, um die Mitte festzulegen. Messen Sie vom Fußboden nach oben, und markieren Sie die Wand mit kleinen Bleistiftmarkierungen, um die gewünschte Höhe des Fernsehers bestimmen zu können. Mit einem Nivellierinstrument wird die Installationsschablone (IT) mit Ihren Bleistiftmarkierungen ausgerichtet und mit dem Abdeckband an der richtigen Stelle befestigt.

RU ОПРЕДЕЛИТЕ ПОЛОЖЕНИЕ ТЕЛЕВИЗОРА ПО ВЫСОТЕ

Измерьте расстояние от отверстий кронштейна до верха и низа телевизора, чтобы определить центр установочного положения. Измерьте расстояние от пола вверх и сделайте карандашом пометки на стене, что поможет вам определить желаемую высоту положения телевизора. Используя уровень, совместите шаблон для установки (IT) с пометками на стене и закрепите шаблон маскировочной лентой.

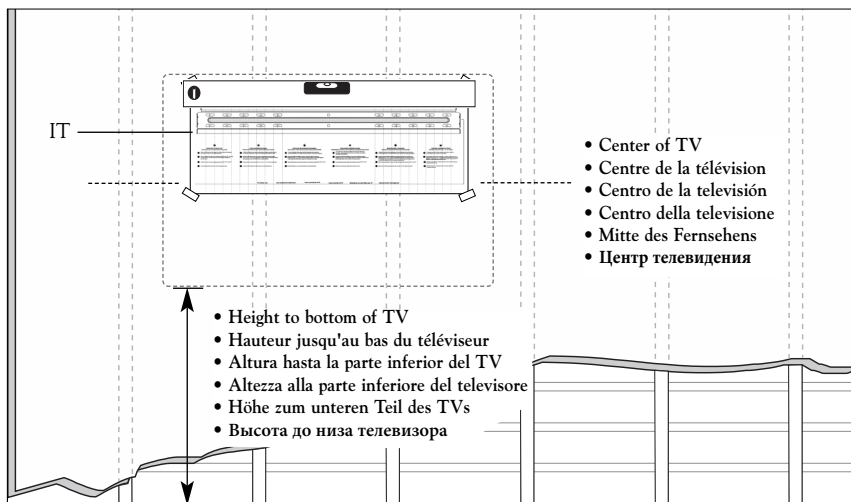

FOR MASONRY INSTALLATIONS, SEE PAGE 19.
POUR UNE POSE SUR DE LA MAÇONNERIE, VOIR PAGE 19.
PARA INSTALACIONES EN MAMPOSTERÍA CONSULTE LA PÁGINA 19.
PER INSTALLAZIONI A MURO, VEDERE A PAGINA 19.
FÜR INSTALLATIONEN IN MAUERWERK, SIEHE SEITE 19.
КРЕПЛЕНИЕ К КАМЕННОЙ КЛАДКЕ, СМ. СТР. 19.

EN DRILL PILOT HOLES

Follow directions on the Installation Template (IT) carefully. Drill **four** holes into the slots marked as the "A", "B", "C", and "D" locations on the Installation Template. All holes should be made 2.5" (64mm) deep using a 5/32" (or 4mm) size drill bit.

FR PERCER LES TROUS GUIDES

Suivre avec attention les instructions figurant sur le gabarit de pose (IT). Percez avec soin **quatre** trous à travers les points « A », « B », « C » et « D » qui conviennent. Percer tous les trous de 64 mm (2,5 po) de profond avec un foret de 5/32 po (ou 4 mm) de diamètre.

ES CÓMO TALADRAR ORIFICIOS GUÍA

Siga cuidadosamente las instrucciones de la plantilla de instalación (IT). Taladre **cuatro** orificios en las ranuras marcadas como ubicaciones "A", "B", "C" y "D" en la plantilla de instalación. Todos los orificios deben ser de 2,5" (64 mm) de profundidad, para ello use una broca de 5/32" (ó 4 mm) de tamaño.

IT TRAPANARE I FORI PILOTA

Seguire con attenzione le istruzioni contenute sullo schema di installazione (IT). Trapanare **quattro** fori in corrispondenza dei punti "A", "B", "C" e "D" nello schema di installazione. Tutti i fori devono essere profondi 64 mm ed effettuati con una punta da 4 mm.

DE FÜHREN SIE VORBOHRUNGEN DURCH

Bitte achten Sie darauf, dass die Anleitungen auf der Installationsschablone (IT) sorgfältig befolgt werden. Werden **vier** Löcher in die Schlitzte an den mit "A", "B", "C" und "D" bezeichneten Stellen auf der Installationsschablone gebohrt. Alle Löcher sollten 64 mm tief mit einer 4 mm großen Bohrerspitze gebohrt werden.

RU ПРОСВЕРЛИТЕ УСТАНОВОЧНЫЕ ОТВЕРСТИЯ

Аккуратно и точно следуйте инструкциям, написанным на шаблоне для установки (IT). Отмеченных овалами на участках "A", "B", "C" и "D" на шаблоне для установки. Просверлите все отверстия глубиной 2,5" (64 мм), используя сверло 5/32" (или 4 мм).

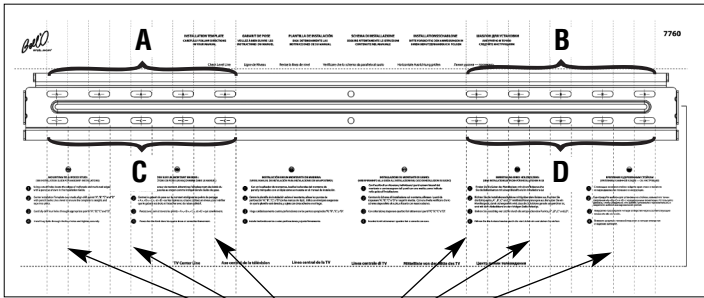

Use lines on Installation Template (IT) to align Template with stud pencil markings.

Se servir des lignes sur le gabarit de pose (IT) pour aligner le gabarit avec repères de montants au crayon.

Utilice líneas en la plantilla de instalación (IT) para alinear la plantilla con las marcas de lápiz en el montante.

Utilizzare le linee presenti nello schema di installazione (IT) per allineare lo schema stesso ai segni fatti in matita.

Verwenden Sie die Linien auf der Installationsschablone (IT), um die Schablone mit Bolzenbleistiftmarkierungen auszurichten.

Используйте линии на шаблоне для установки (IT), чтобы совместить шаблон с карандашными пометками на стойке.

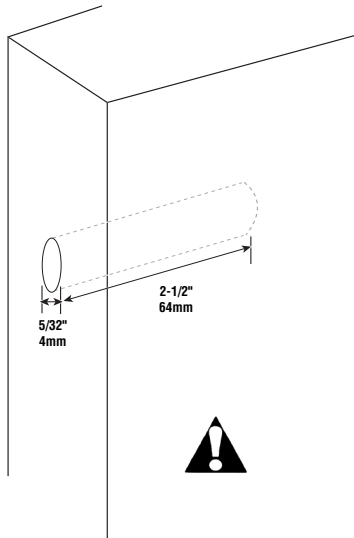

EN INSTALL THE WALL PLATE (WP)

After you have prepared the holes for mounting the Wall Plate (WP), place the Wall Plate over the holes in the direction as shown below, and screw in the Lag Bolts (T) about half way. Use a level to make sure the Wall Plate is level and make any necessary adjustments. Once straight, tighten all of the Lag Bolts completely (*do not over tighten!*).

FR POSER LA PLAQUE MURALE (WP)

Une fois que les trous de fixation de la plaque murale (WP) sont prêts, poser la plaque murale sur les trous dans le sens indiqué sur l'illustration ci-dessous et visser les tire-fond (T) à moitié environ. Utiliser un niveau pour vérifier que la plaque murale est de niveau et effectuer tout ajustement nécessaire. Une fois la plaque de niveau, serrer complètement les quatre tire-fond (*ne pas forcer !*).

ES CÓMO INSTALAR LA PLACA DE PARED (WP)

Luego de haber preparado los orificios para instalar la placa de pared (WP), colóquela sobre los orificios en la dirección que se indica a continuación y atornille los tirafondos (T) hasta la mitad. Utilice un nivel para asegurarse de que la placa de pared esté nivelada y haga los ajustes necesarios. Una vez que esté derecha, ajuste por completo todos los tirafondos (*¡no los ajuste demasiado!*).

IT INSTALLAZIONE DEL SUPPORTO A PARETE (WP)

Dopo aver preparato i fori per il montaggio del supporto a parete (WP), porre il supporto sopra i fori nella posizione indicata sotto, quindi avvitare le viti (T) fino a metà corsa. Utilizzare la livella per verificare che il supporto a parete sia parallelo al suolo ed effettuare gli aggiustamenti necessari. Una volta determinata la posizione corretta, finire di avvitare le viti (*non serrarle eccessivamente!*).

DE INSTALLIEREN SIE DIE WANDPLATTE (WP)

Setzen Sie die Wandplatte über die Löcher in der angezeigten Richtung und schrauben Sie die Schlüsselschrauben (T) ungefähr zur Hälfte ein, nachdem Sie die Löcher zur Befestigung der Wandplatte (WP) vorbereitet haben. Mit Hilfe einer Wasserwaage wird darauf geachtet, dass die Wandplatte eben ausgerichtet ist; eventuell erforderliche Berichtigungen werden jetzt vorgenommen. Alle Schlüsselschrauben werden vollständig festgezogen, nachdem die Wandplatte gerade ausgerichtet (*bitte nicht zu fest ziehen!*).

RU УСТАНОВИТЕ НАСТЕННУЮ ПЛАТУ (WP)

После подготовки отверстий для установки настенной платы (WP), поместите настенную плату на отверстия в направлении, показанном ниже на рисунке, и винтите шурупы (Т) с головкой под ключ примерно наполовину. С помощью уровня убедитесь, что настенная плата установлена горизонтально, и, если нужно, подгоните. Когда настенная плата установлена горизонтально, затяните все шурупы с головкой под ключ полностью (*не перетягивайте!*).

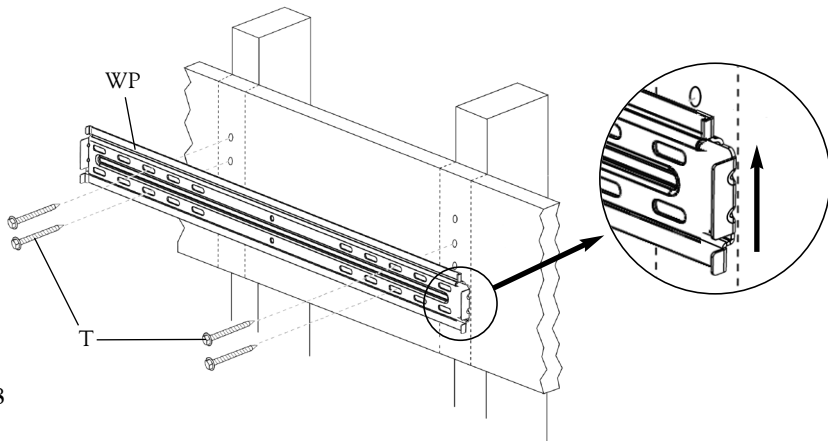

- EN** MOUNTING TO SOLID CONCRETE OR CINDER BLOCK
- FR** POSE SUR DU BÉTON PLEIN OU DES PARPAINGS
- ES** MONTAJE EN CONCRETO SÓLIDO O LADRILLOS DE ESCORIAS
- IT** MONTAGGIO SU CALCESTRUZZO O BLOCCHI IN CEMENTO
- DE** MONTAGE AN FESTBETON ODER SCHLACKENBETONBLOCK
- RU** КРЕПЛЕНИЕ К НЕАРМИРОВАННОМУ БЕТОНУ ИЛИ ШЛАКОБЕТОННОМУ БЛОКУ

- EN** After you have determined your desired TV location, Line up the Installation Template (IT) to ensure you will not drill into any mortar joints. Tape the Installation Template in place securely on the wall with masking tape. **Use a Level.**
- FR** Après avoir déterminé l'emplacement souhaité pour le téléviseur, aligner le gabarit de pose (IT) de manière à ne pas percer dans des joints de mortier. Bien attacher le gabarit au mur avec du ruban de masquage. **Utiliser un niveau.**
- ES** Luego de haber determinado la ubicación deseada para su TV, alinee la plantilla de instalación (IT) para asegurarse de que no necesitará perforar ninguna junta de argamasa. Utilice cinta adhesiva para sujetar la plantilla de instalación (IT) a la pared de forma segura. **Utilice un nivel.**
- IT** Dopo aver determinato la posizione più adatta per il televisore, allineare lo schema di installazione (IT) per assicurarsi di non trapanare in giunti di malta. Fissare lo schema al muro con nastro adesivo. **Utilizzare una livella.**
- DE** Nachdem Sie den gewünschten Platz des Fernsehers bestimmt haben, wird die Installationsschablone (IT) ausgerichtet, um sicherzustellen, dass Sie nicht in Mörtelfugen bohren. Befestigen Sie die Installationsschablone (IT) sicher an der Wand mit Hilfe von Abdeckband. **Verwenden Sie dazu Ihr Nivellierinstrument.**
- RU** После того как вы определили желаемое положение телевизора, выравниайте шаблон для установки (IT), чтобы быть уверенным, что вы не будете сверлить в швы каменной кладки. Надежно закрепите шаблон для установки маскировочной лентой. **Используйте уровень для проверки.**

Level
Niveau
Nivel
Livella
Nivellierinstrument
Уровень

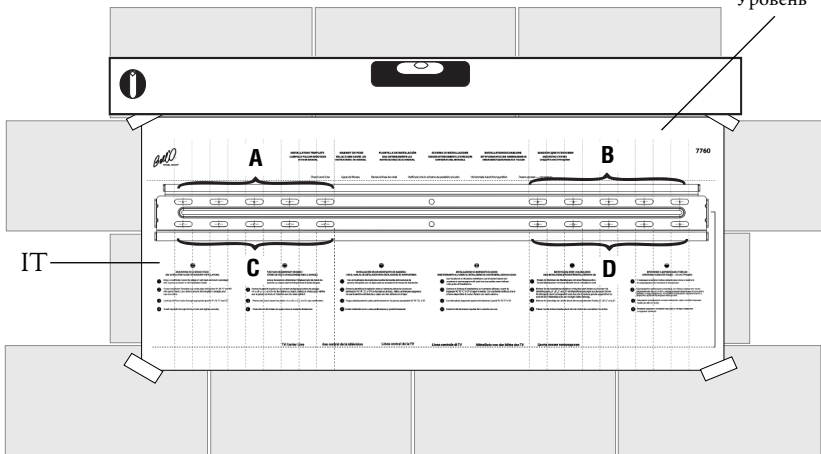

DO NOT DRILL INTO MORTAR JOINTS! DRILL HOLES AT LEAST 1" (25.4 MM) FROM THE JOINTS. USE A NEW DRILL BIT TO ENSURE OPTIMUM HOLDING ABILITY. DO NOT USE A HAMMER DRILL!

NE PAS PERCER DANS LES JOINTS DE MORTIER ! PERCER LES TROUS À AU MOINS 25 MM (1 PO) DES JOINTS. UTILISER UNE MÈCHE NEUVE POUR ASSURER UNE CAPACITÉ DE MAINTIEN OPTIMALE. NE PAS UTILISER DE PERCEUSE À PERCUSSION !

NO PERFORE LAS JUNTAS DE ARGAMASA. TALADRE ORIFICIOS A UNA DISTANCIA DE, POR LO MENOS, 1" (25,4 MM) DE LAS JUNTAS. USE UNA BROCA NUEVA PARA GARANTIZAR UNA CAPACIDAD ÓPTIMA DE SUJECIÓN. NO USE UN TALADRO PERCUTOR.

NON TRAPANARE DIRETTAMENTE NEI GIUNTI DI MALTA! TRAPANARE AD UNA DISTANZA DI ALMENO 25,4 MM DA QUESTI. UTILIZZARE UNA PUNTA DI TRAPANO NUOVA PER ASSICURARE LA MIGLIORE CAPACITÀ DI OSTEGNO POSSIBILE. NON UTILIZZARE UN TRAPANO A PERCUSSIONE!

BITTE NICHT IN DEN FUGEN BOHREN! DIE BOHRUNGEN SIND MINDESTENS 25,4 MM VON DEN FUGEN ENTFERNT VORZUNEHMEN. VERWENDEN SIE EINE NEUE BOHRERSPITZE, UM EINE OPTIMALE HALTEKAPAZITÄT ZU GEWÄHRLEISTEN. BENUTZEN SIE KEINEN BOHRHAMMER!

НЕ СВЕРЛИТЕ ПО ШВУ! СВЕРЛИТЕ ОТВЕРСТИЯ НА РАССТОЯНИИ ПО КРАЙНЕЙ МЕРЕ 1" (25.4 MM) ОТ ШВОВ. ИСПОЛЬЗУЙТЕ НОВОЕ СВЕРЛО ДЛЯ ОБЕСПЕЧЕНИЯ ОПТИМАЛЬНОЙ УДЕРЖИВАЮЩЕЙ СПОСОБНОСТИ. НЕЛЬЗЯ ИСПОЛЬЗОВАТЬ УДАРНУЮ ДРЕЛЬ!

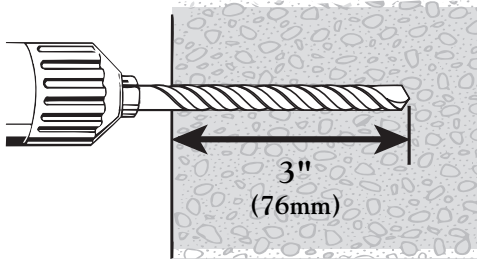

EN DRILL PILOT HOLES

Follow directions on the Installation Template (IT) carefully. Carefully drill four holes using a 5/16" (or 8mm) masonry drill bit in the "A", "B", "C", and "D" locations noted on the Installation Template. *Each hole should be at least 3" (76mm) deep.*

FR PERCER LES TROUS GUIDES

Suivre avec attention les instructions figurant sur le gabarit de pose (IT). Percer soigneusement quatre trous avec une mèche à maçonnerie de 5/16 po (ou 8 mm) de diamètre aux emplacements notés « A », « B », « C » et « D » sur le gabarit de pose. *Chaque trou doit être d'au moins 76 mm (3 po) de profond.*

ES CÓMO TALADRAR ORIFICIOS GUÍA

Siga cuidadosamente las instrucciones de la plantilla de instalación (IT). Taladre con cuidado cuatro orificios con una broca para mampostería de 5/16" (8mm) en las posiciones "A", "B", "C" y "D" indicadas en la plantilla de instalación. *Cada orificio debe tener por lo menos 3" (76mm) de profundidad.*

IT TRAPANARE I FORI PILOTA

Seguire con attenzione le istruzioni contenute sullo schema di installazione (IT). Trapanare quattro fori con una punta da muratura da 8 mm, nei punti "A", "B", "C" e "D" indicati sullo schema di installazione. *Ogni foro deve essere profondo almeno 76 mm.*

DE FÜHREN SIE VORBOHRUNGEN DURCH

Bitte achten Sie darauf, dass der Installationsschablone (IT) sorgfältig gefolgt wird. Bohren Sie sorgfältig vier Löcher mit einer 8 mm großen Bohrspitze für Mauerwerk in die "A", "B", "C", und "D" Stellen auf Ihrer Installationsschablone. *Jedes Loch sollte mindestens 76 mm tief sein.*

RU ПРОСВЕРЛИТЕ УСТАНОВОЧНЫЕ ОТВЕРСТИЯ

Аккуратно и точно следуйте инструкциям, написанным на шаблоне для установки (IT). Просверлите четыре отверстия, используя сверло 5/16" (или 8 мм) для каменной кладки, в местах, обозначенных "A", "B", "C" и "D" на шаблоне для установки. *Каждое отверстие должно быть глубиной не менее 3" (76 мм).*

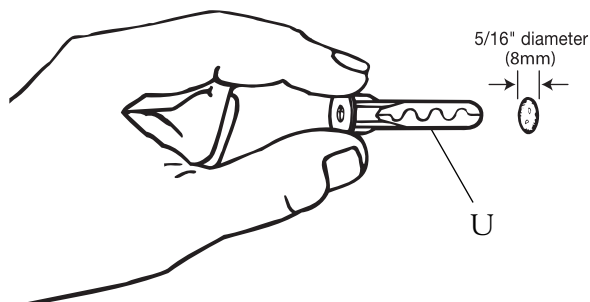

INSERT ANCHORS

Remove Template (IT) and insert TOGGLER® brand ALLIGATOR® Anchors (U).



ENFONCER LES CHEVILLES

Enlever le gabarit (IT) et enfoncer des chevilles d'ancrage ALLIGATOR® de la marque TOGGLER® (U).



COLOQUE LOS ANCLAJES

Quite la plantilla (IT) y coloque los anclajes (U) marca TOGGLER® Y ALLIGATOR®.



INSERIRE I TASSELLI

Togliere lo schema (IT) e inserire i tasselli ALLIGATOR® di marca TOGGLER® (U).



DÜBEL EINFÜGEN

Entfernen Sie die Schablone (IT) und führen Sie Dübel der Marke TOGGLER® ALLIGATOR® ein (U).



ВСТАВИТЬ АНКЕРЫ

Снять шаблон для установки (IT) и вставить анкера типа ALLIGATOR® марки TOGGLER®.

EN INSTALL THE WALL PLATE (WP)

After you have prepared the holes for mounting the Wall Plate (WP), place the Wall Plate over the holes and screw in the Lag Bolts (T) about half way. Use a level to make sure the Wall Plate is level and make any necessary adjustments. Once straight, tighten all of the Lag Bolts completely (**do not over tighten!**).

FR POSER LA PLAQUE MURALE (WP)

Une fois que les trous de fixation de la plaque murale (WP) sont prêts, poser la plaque murale sur les trous et visser les tire-fond (T) à moitié environ. Utiliser un niveau pour vérifier que la plaque murale est de niveau et effectuer tout ajustement nécessaire. Une fois la plaque de niveau, serrer complètement les quatre tire-fond (**ne pas forcer !**).

ES CÓMO INSTALAR LA PLACA DE PARED (WP)

Luego de haber preparado los orificios para instalar la placa de pared (WP), colóquela placa sobre los orificios y atornille los tirafondos (T) hasta la mitad. Utilice un nivel para asegurarse de que la placa de pared esté nivelada y haga los ajustes necesarios. Una vez que esté derecha, ajuste todos los tirafondos por completo (**no los ajuste demasiado**).

IT INSTALLAZIONE DEL SUPPORTO A PARETE (WP)

Dopo aver preparato i fori per il montaggio del supporto a parete (WP), porre il supporto sopra i fori e avvitare le viti (T) per circa metà della lunghezza. Utilizzare la livella per verificare che il supporto sia parallelo al suolo ed effettuare gli aggiustamenti necessari. Una volta verificata la correttezza della posizione, finire di avvitare le viti (**non serrarle eccessivamente!**).

DE INSTALLIEREN SIE DIE WANDPLATTE (WP)

Nachdem Sie die Löcher zur Befestigung an der Wandplatte (WP) vorbereitet haben, legen Sie die Wandplatte über die Löcher und schrauben Sie die Ankerbolzen (T) halb ein. Mit dem Nivelliergerät wird sichergestellt, dass die Wandplatte eben ist; führen Sie erforderlichenfalls Nachstellungen aus. Wenn die Wandplatte gerade liegt, werden alle Ankerbolzen vollständig festgezogen (**bitte nicht zu fest ziehen!**).

RU УСТАНОВИТЕ НАСТЕННУЮ ПЛАТУ (WP)

После того как вы просверлили отверстия для установки настенной платы (WP), поместите ее на отверстия и ввинтите шурупы (T) с головкой под ключ примерно наполовину. Используя уровень, убедитесь, что настенная плата установлена горизонтально, и сделайте необходимые исправления. Когда она установлена правильно, полностью затяните все шурупы (**не затягивайте шурупы слишком сильно!**).

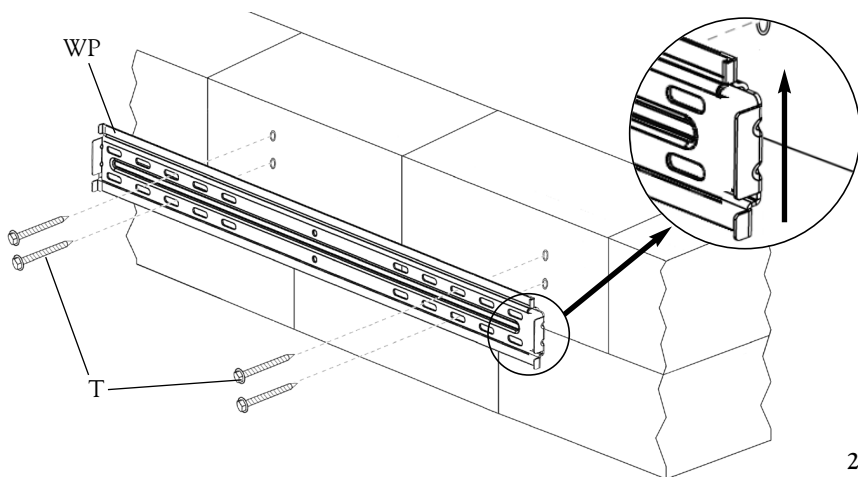

- EN** MOUNTING THE TELEVISION
- FR** POSE DU TÉLÉVISEUR
- ES** CÓMO INSTALAR EL TELEVISOR
- IT** MONTAGGIO DEL TELEVISORE
- DE** MONTAGE DES FERNSEHERS
- RU** УСТАНОВКА ТЕЛЕВИЗОРА

EN PREPARE THE MONITOR ARMS (MA-L, MA-R)

Before you attempt to attach the TV to the Wall Plate (WP), make sure the Monitor Arms (MA-L, MA-R) are in an unlocked position. Push the Slide Lock up and rotate the Swing Tab down as shown.

FR PRÉPARER LES BRAS DE MONITEUR (MA-L, MA-R)

Avant d'essayer d'attacher le téléviseur à la plaque murale (WP), s'assurer que les bras de moniteur (MA-L, MA-R) sont en position verrouillée. Pousser le verrou coulissant vers le haut et rabattre la patte pivotante vers le bas comme sur l'illustration.

ES CÓMO PREPARAR LOS BRAZOS DE LA PANTALLA (MA-L, MA-R)

Antes de intentar fijar el TV a la placa de pared (WP), asegúrese de que los brazos para la pantalla (MA-L y MA-R) estén destrabados. Empuje la traba deslizante hacia arriba y gire la pestaña oscilante hacia abajo, tal como se muestra.

IT PREPARAZIONE DEGLI SNODI DELLO SCHERMO (MA-L, MA-R)

Prima di fissare il televisore al supporto a parete (WP), verificare che gli snodi dello schermo (MA-L, MA-R) siano in posizione sbloccata. Spingere verso l'alto il blocco e ruotare la linguetta verso il basso, come illustrato.

DE VORBEREITUNG DER MONITORARME (MA-L, MA-R)

Bevor Sie versuchen, dass TV an der Wandplatte (WP) zu befestigen, bitte darauf achten, dass sich die Arme des Monitors (MA-L, MA-R) in der unverriegelten Stellung befinden. Schieben Sie die Schieberverriegelung nach oben und drehen Sie den Schwenkarm nach unten wie abgebildet.

RU ПОДГОТОВЬТЕ КРЕПЕЖНЫЕ УЗЛУ МОНИТОРА (MA-L, MA-R)

Перед тем как крепить телевизор к настенной плате (WP), убедитесь, что крепежные узлы монитора (MA-L, MA-R) находятся в разблокированном положении. Толкните защелку вверх и поверните поворотную лапку вниз, как показано.

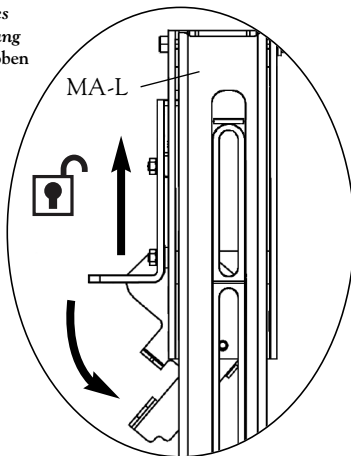



MOUNT THE TELEVISION

With the help of an assistant, lift the television and guide the Monitor Arms (MA-L, MA-R) onto the Wall Plate (WP) as shown. Make sure both Monitor Arms are securely on the Wall Plate before releasing it.



POSER LE TÉLÉVISEUR

Avec l'aide d'au moins une autre personne, soulever le téléviseur et guider les bras de moniteur (MA-L, MA-R) dans le bras articulé comme sur l'illustration. S'assurer que les deux bras de moniteur sont solidement sur la plaque murale avant de la relâcher.



CÓMO MONTAR EL TELEVISOR

Con la ayuda de un asistente, levante el televisor y guíe los brazos para la pantalla (MA-L y MA-R) sobre la placa de pared (WP), tal como se muestra. Asegúrese de que los dos estén bien fijados sobre la placa de pared antes de liberarlos.



MONTAGGIO DEL TELEVISORE

Con l'aiuto di un assistente, sollevare il televisore e guidare gli snodi dello schermo (MA-L, MA-R) sul supporto a parete (WP), come illustrato. Verificare che entrambi gli snodi siano posizionati fermamente sul supporto a parete prima di rilasciarlo.



BEFESTIGUNG DES FERNSEHERS

Mit der Hilfe eines Gehilfen wird der Fernseher jetzt hochgehoben und die Monitorarme (MA-L, MA-R) auf die Wandplatte (WP) wie abgebildet geführt. Achten Sie bitte darauf, dass beide Monitorarme fest an der Wandplatte befestigt sind, bevor Sie den Fernseher loslassen.



УСТАНОВИТЕ ТЕЛЕВИЗОР

Вместе с помощником поднимите телевизор и вставьте крепежные узлы монитора (MA-L, MA-R) в настенную плату (WP), как показано. Убедитесь, что оба крепежных узла монитора надежно держатся на настенной плате, перед тем как отпустить телевизор.



MAKE SURE BOTH MONITOR ARMS (MA) ARMS ARE ENGAGED ON BOTH THE TOP AND BOTTOM RAILS OF THE WALL PLATE (WP)!

S'ASSURER QUE LES DEUX BRAS DE MONITEUR (MA) SONT ENGAGÉS À LA FOIS SUR LES RAILS SUPÉRIEUR ET INFÉRIEUR DE LA PLAQUE MURALE (WP).

ASEGÚRESE DE QUE AMBOS BRAZOS DE LA PANTALLA (MA) SE ENGANCHEN EN LOS RIELES SUPERIOR E INFERIOR DE LA PLACA DE PARED (WP).

VERIFICARE CHE ENTRAMBI GLI SNODI DELLO SCHERMO (MA) SIANO INNESTATI SULLA ROTAIA SUPERIORE E SU QUELLA INFERIORE DEL SUPPORTO A PARETE (WP)!

BITTE ACHTEN SIE DARAUF, DASS BEIDE MONITORARME (MA) AUF DER OBEREN UND UNTEREN SCHIENE DER WANDPLATTE (WP) EINGERASTET SIND!

УБЕДИТЕСЬ, ЧТО ОБА КРЕПЕЖНЫХ ЭЛЕМЕНТА КРЕПЕЖНЫХ УЗЛОВ МОНИТОРА (MA) ЗАКРЕПИЛИСЬ КАК НА ВЕРХНЕЙ, ТАК И НА НИЖНЕЙ РЕЙКАХ НАСТЕННОЙ ПЛАТЫ (WP)!

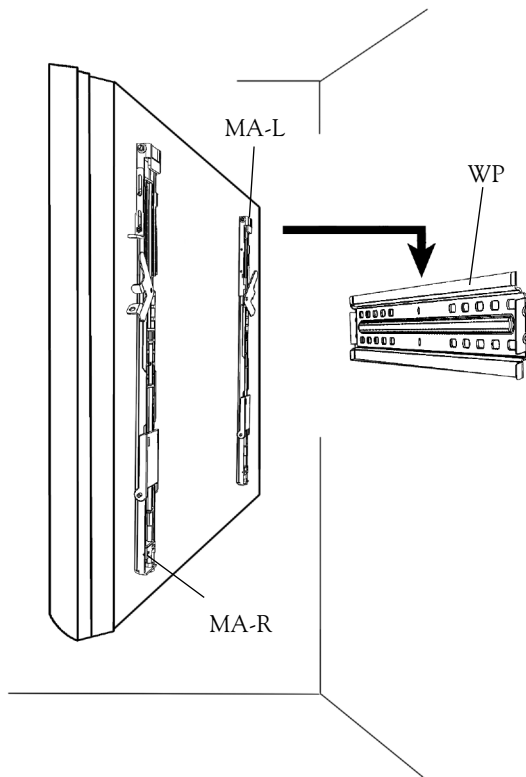

EXERCISE CAUTION WHEN REMOVING THE TELEVISION FROM THE MOUNT TO AVOID EQUIPMENT DAMAGE OR PERSONAL INJURY.

LORS DU DÉCROCHAGE DU TÉLÉVISEUR, FAIRE PREUVE DE PRÉCAUTION POUR ÉVITER LES DOMMAGES MATÉRIELS ET CORPORELS.

TENGA MUCHO CUIDADO AL RETIRAR EL TELEVISOR DEL SOPORTE PARA EVITAR DAÑOS EN EL EQUIPO O LESIONES CORPORALES.

FARE ATTENZIONE QUANDO VIENE RIMOSSO IL TELEVISORE DAL SUPPORTO, PER EVITARE DANNI ALL'APPARECCHIO O ALLA PERSONA.

GEHEN SIE VORSICHTIG BEI DER ABNAHME DES TVS VON DER BEFESTIGUNG UM, UM DAS GERÄT NICHT ZU BESCHÄDIGEN ODER UM KEINE KÖRPERVERLETZUNGEN ZU VERURSACHEN.

СНИМАТЬ ТЕЛЕВИЗОР С КРОНШТЕЙНА НУЖНО ОЧЕНЬ ОСТОРОЖНО, ЧТОБЫ ИЗБЕЖАТЬ ТРАВМ И НЕ ПОВРЕДИТЬ ОБОРУДОВАНИЕ.

EN LOCK THE MONITOR ARMS (MA-L, MA-R)

Have an assistant hold the television in place while you carefully pull the bottom of the TV away from the wall. Flip the Easy Access Support Stands, located at the lower back part of each Monitor Arm (MA-L, MA-R), out and down toward the wall. These will allow for easier access to the back of the television. Rotate the Swing Tab into an upright position, making sure it is securely engaged behind the Wall Plate (WP). Press the Slide Lock down to secure the Swing Tab into place. A padlock (not included) may be added for extra security.

FR VERROUILLER LES BRAS DE MONITEUR (MA-L, MA-R)

Faire tenir le téléviseur en place par une autre personne et, avec précaution, écarter le bas du téléviseur du mur. Basculer les appuis d'accès, situés au bas de chaque bras de moniteur (MA-L, MA-R), vers le bas et contre le mur. Ces appuis permettent d'accéder plus facilement au dos du téléviseur. Remettre la patte pivotante en position verticale, en veillant à bien l'engager derrière la plaque murale (WP). Pousser le verrou coulissant vers le bas pour bloquer la patte murale en place. Un cadenas (non fourni) peut être ajouté pour plus de sécurité.

ES TRABE LOS BRAZOS PARA EL MONITOR (ML-L Y MA-R)

Pida a un asistente que sostenga el televisor en su lugar mientras usted jala con cuidado de la base del TV, alejándola de la pared. Gire las bases de soporte de acceso fácil, ubicadas en la parte trasera inferior de cada brazo para el monitor (MA-L y MA-R), hacia afuera y abajo, en dirección de la pared. Esto permitirá acceder con más facilidad a la parte trasera del televisor. Gire la pestaña oscilante a una posición vertical, asegurándose de que esté bien enganchada detrás de la placa de pared (WP). Presione la traba deslizante hacia abajo para fijar la pestaña oscilante en su lugar. Se puede añadir un candado (no incluido) para mayor seguridad.

IT BLOCCARE GLI SNODI DELLO SCHERMO (MA-L, MA-R)

Farsi aiutare da un assistente a tenere il televisore in posizione mentre si allontana la parte inferiore del televisore dalla parete. Capovolgere i supporti ad accesso facilitato, posti nella parte inferiore e posteriore di ciascuno snodo dello schermo (MA-L, MA-R), verso l'esterno e verso il basso, in direzione della parete. Ciò faciliterà l'accesso alla parte posteriore del televisore. Portare la linguetta in posizione eretta, verificando che sia fermamente in posizione dietro al supporto a parete (WP). Premere il blocco verso il basso e fissare la linguetta in posizione. Per garantire maggiore sicurezza, è possibile utilizzare anche un lucchetto (non incluso).

DE VERRIEGELN SIE DIE MONITORARME (MA-L, MA-R).

Bitten Sie einen Gehilfen, den Fernseher zu halten, während Sie vorsichtig den Unterteil des TVs von der Wand wegziehen. Kippen Sie die sich im unteren Teil der beiden Monitorarme (MA-L, MA-R) befindlichen Easy Access Support-Ständer nach außen und nach unten weg von der Wand. Dadurch wird Ihnen ein leichter Zugang zu der Rückseite des Fernsehers gewährt. Drehen Sie den Schwenkarm nach oben und achten Sie dabei darauf, dass er sicher hinter der Wandplatte (WP) eingerastet ist. Drücken Sie die Schieberverriegelung nach unten, damit der Schwenkarm einrastet. Ein (nicht im Lieferumfang enthaltenes) Vorhängeschloss kann für zusätzliche Sicherheit angebracht werden.

RU ЗАФИКСИРОВАТЬ КРЕПЕЖНЫЕ УЗЛЫ МОНИТОРА (MA-L, MA-R)

Попросите помощника держать телевизор на месте, пока вы осторожно оттянете низ телевизора от стены. Перебросьте поддерживающие стойки, находящиеся в нижней задней части каждого крепежного узла монитора (MA-L, MA-R), наружу и вниз по направлению к стене. Они позволят обеспечить более легкий доступ к задней части телевизора. Поверните поворотную лапку вверх и убедитесь, что она надежно вставлена в нужное положение за настенной платой (WP). Толкните защелку вниз, чтобы зафиксировать поворотную лапку в нужном положении. Висячий замок (не входит в поставку) можно использовать для большей безопасности.

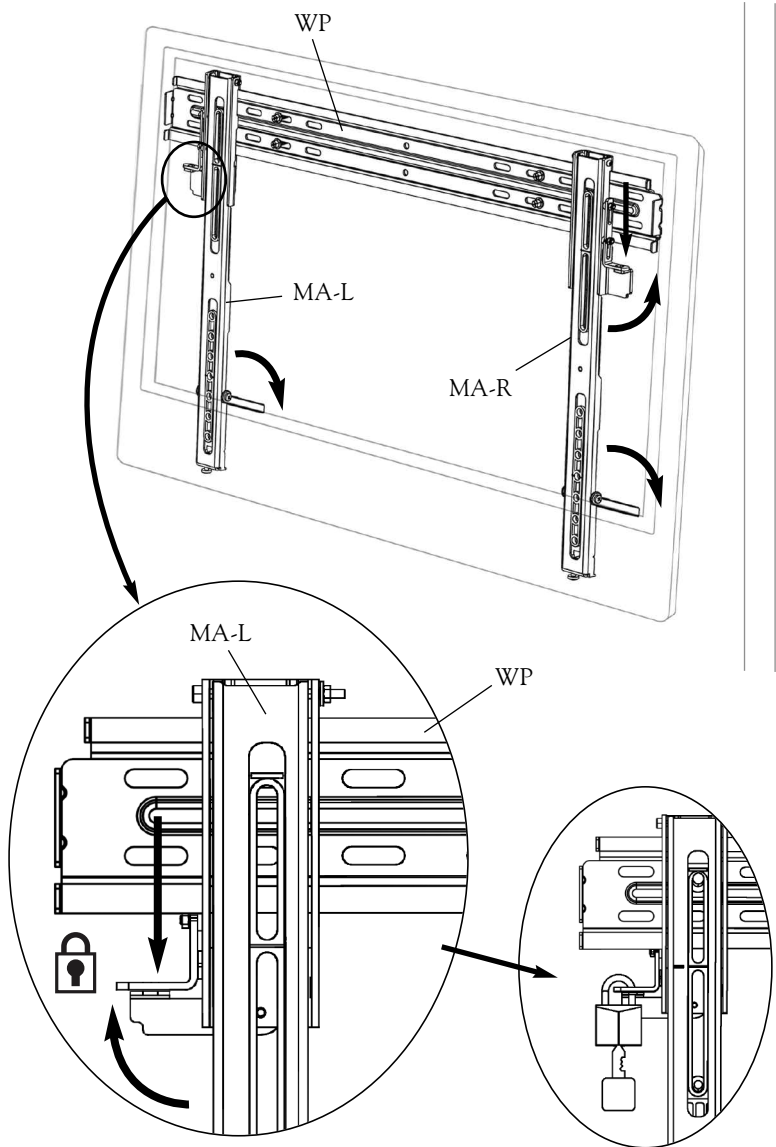

- EN** ADJUSTING THE HEIGHT AND LEVEL OF THE TV
- FR** AJUSTER LA HAUTEUR DU TÉLÉVISEUR ET LE METTRE DE NIVEAU
- ES** AJUSTE DE LA ALTURA Y NIVELACIÓN DEL TV
- IT** REGOLAZIONE DELL'ALTEZZA E DEL LIVELLO DEL TELEVISORE
- DE** EINSTELLUNG DER HÖHE UND EBENE DES TVS
- RU** КОРРЕКТИРОВКА ПОЛОЖЕНИЯ ТЕЛЕВИЗОРА ПО ВЫСОТЕ И ПО ГОРИЗОНТАЛИ

- EN** Using a Phillips-head screwdriver, turn the Leveling Screws at the bottom of each Monitor Arm (MA-L, MA-R) as shown. Adjust both screws to raise or lower the television to a desired height.
- FR** Avec un tournevis à tête Phillips, tourner la vis de niveau au bas de chaque bras de moniteur (MA-L, MA-R) comme sur l'illustration. Utiliser les deux vis pour relever ou abaisser le téléviseur jusqu'à la hauteur souhaitée.
- ES** Con un destornillador Phillips, gire los tornillos niveladores ubicados en la base de cada brazo para pantalla (MA-L y MA-R), tal como se muestra. Ajuste los dos tornillos para subir o bajar el televisor hasta la altura deseada.
- IT** Utilizzare un cacciavite Phillips per avvitare le viti di livello nella parte inferiore degli snodi dello schermo (MA-L, MA-R), come illustrato. Regolare entrambe le viti per sollevare o abbassare il televisore fino all'altezza desiderata.
- DE** Mit einem Kreuzschlitzschraubendreher werden die Horizontierschrauben unten auf jedem Monitorarm (MA-L, MA-R) wie abgebildet gedreht. Stellen Sie beide Schrauben nach, um den Fernseher auf die gewünschte Höhe anzuheben oder herabzulassen.
- RU** Используя крестообразную отвертку, поверните установочные винты в нижней части каждого крепежного узла монитора (MA-L, MA-R), как показано. Для того, чтобы опустить или поднять телевизор на нужную высоту, отрегулируйте оба винта.

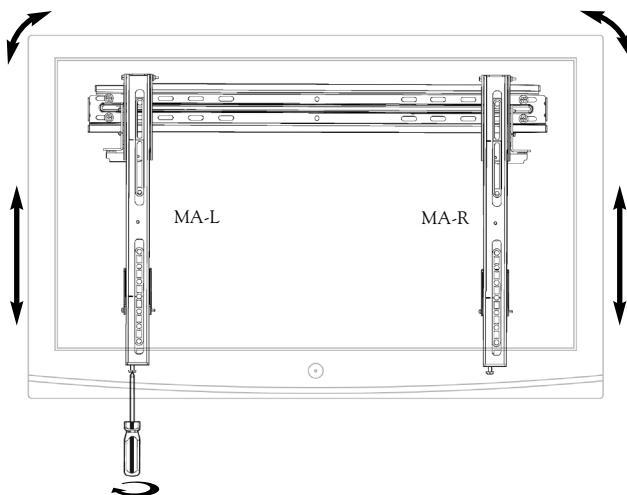

LIMITED LIFETIME WARRANTY

This Bell'O International, Corp. ("Bell'O" or "we") mounting product SKU # 7760 ("Product") is warranted for the life of the Product only to the original purchaser and limited to the original installation ("Warranty"). Re-installation of the Product in a different location or with a different monitor or peripheral voids this Warranty. This Warranty is only valid in the United States of America and Canada. For customers outside the United States and Canada, please contact your country's distributor for country specific warranty information.

We warrant to the original purchaser that the Product and all parts and components thereof are free of defects in material and workmanship. "Defects", as used in this Warranty, is defined as any imperfections that impair the use of the Product.

Our Warranty is expressly limited to replacement of mount parts and components. Bell'O will replace any part listed on the enclosed mount parts sheet that is defective in material or workmanship only to the original owner within the limitations stated herein.

This Warranty applies only under conditions of normal use. The Product is not intended for outdoor use. This Warranty does not cover: 1) defects caused by improper installation or disassembly; 2) defects caused by shipping (claims for damage during transit to you should be made immediately by you directly to the transportation company); 3) defects occurring after purchase due to modification, intentional damage, accident, misuse, abuse, negligence, natural disaster, abnormal mechanical or environmental conditions, unauthorized disassembly, repair, modification or exposure to the elements; 4) cosmetic damage and 5) labor or assembly costs.

This Warranty does not apply if the Product has been repackaged or resold as second-hand.

There are no warranties, express or implied, including without limitation merchantability or fitness for particular use, except as (i) contained herein or (ii) required by applicable law in the state whose law governs. The substantive and procedural law of the State of New Jersey shall govern this Warranty, absent controlling law imposing the law of another state in lieu thereof as governing law. New Jersey Superior Court or the United States District Court for the District of New Jersey, as appropriate, shall retain exclusive jurisdiction over enforcement of this Warranty and all subject matter hereof. All warranties of whatsoever derivation shall be limited to the terms set forth herein, unless otherwise required by applicable law.

You shall not rely on manufacturers', employees' or representatives' statements, whether oral or written, which neither modify this Warranty nor are they part of either your purchase contract or this Warranty.

Except as provided herein, Bell'O has no liability or responsibility to you or any other person or entity with respect to any liability, loss or damage caused directly or indirectly by use of the Product, including, but not limited to, any incidental or consequential damages. Some states do not allow limitation on how long an implied warranty can last or the exclusion or limitation of incidental or consequential damages. Therefore, the above limitations and exclusion may not apply to you.

This Warranty covers only repair or replacement for this mount as stated above.

This Warranty gives you specific legal rights. You may also have other rights, which vary from state to state.

Please note: You are responsible to inspect your mount thoroughly for missing or defective parts immediately after opening the box. To receive replacement or missing part(s) under this Warranty, visit our website at www.bello.com or call our Customer Service Department at 1-888-235-7646. Please have the model number, date code, part number(s) and your sales receipt or other proof of purchase available for reference. We will ship you any necessary replacement parts in the United States or Canada at our expense.

GARANTIE À VIE LIMITÉE

Ce produit de fixation Bell'O International, Corp. (« Bell'O » ou « nous ») de n° SKU 7760 (le « Produit ») est garanti pendant la durée de vie du Produit uniquement à l'acheteur initial et dans les limites de la pose initiale (« Garantie »). La réinstallation du Produit à un emplacement différent ou avec un téléviseur ou périphérique différent annule cette Garantie. Cette garantie est valable uniquement aux États-Unis d'Amérique et au Canada. Les clients en-dehors des États-Unis et du Canada sont invités à communiquer avec le distributeur national pour connaître les conditions de garantie propres au pays considéré.

Nous garantissons à l'acheteur initial que ce Produit et l'ensemble de ses pièces et composants sont exempts de défauts de matériau et de fabrication. Le terme « défaut », au sens de cette Garantie, fait référence à toute imperfection qui entrave l'utilisation du Produit.

Notre Garantie se limite expressément au remplacement de pièces et composants du support. Bell'O remplacera toute pièce figurant dans la nomenclature des pièces du support jointe et présentant un défaut de matériau ou de fabrication exclusivement au propriétaire initial dans les limites établies aux présentes.

Cette Garantie s'applique uniquement dans des conditions d'utilisation normale. Ce Produit n'est pas destiné à une utilisation en plein air. Cette Garantie ne couvre pas : 1) les défauts causés par une pose ou un démontage incorrects ; 2) les défauts causés par le transport (les réclamations en cas de dommages dans le transport doivent être soumises par l'acheteur directement à la société de transport) ; 3) les défauts se produisant après l'achat en raison de modification, dommages intentionnels, accident, emploi abusif ou détourné, catastrophe naturelle, conditions mécaniques ou ambiantes anormales, démontage, réparation ou modification non autorisés ou exposition aux intempéries ; 4) les dommages cosmétiques et 5) les coûts de main-d'œuvre ou d'assemblage.

Cette Garantie ne s'applique pas si le produit a été reconditionné ou revendu d'occasion.

Il n'est offert aucune garantie, expresse ou implicite, notamment de qualité marchande ou d'adaptation à un emploi particulier, à l'exception de (i) celle contenue dans les présentes ou (ii) ce qui est prévu par la réglementation en vigueur dans l'état ou la province dont les lois s'appliquent. En l'absence de réglementation imposant l'application des lois d'un autre état ou province, cette Garantie est régie par les dispositions de fond et de procédure de la loi de l'état du New Jersey. La Cour supérieure du New Jersey ou la Cour de district des États-Unis pour le District du New Jersey, selon le cas, a juridiction exclusive sur l'application de cette Garantie et sur toutes les matières y afférentes. Toutes les garanties éventuellement dérivées sont limitées aux termes établis aux présentes, sauf dispositions contraires de la réglementation en vigueur.

L'acheteur ne saurait s'en remettre aux déclarations des fabricants, employés ou représentants, orales ou écrites, qui ne sont ni une modification de cette Garantie, ni une partie intégrante du contrat de vente ou de cette Garantie.

Sous réserve des présentes dispositions, Bell'O décline toute obligation ou responsabilité envers l'acheteur ou toute autre personne ou entité concernant de quelconques obligations, pertes ou dommages causés directement ou indirectement par l'utilisation du Produit, notamment, mais sans s'y limiter, de quelconques dommages accessoires ou consécutifs. Certains états ou provinces n'autorisent pas la limitation de la durée d'une garantie implicite ou l'exclusion ou la limitation des dommages accessoires ou consécutifs. Par conséquent, il est possible que les limites ou exclusions ci-dessus ne s'appliquent pas au présent cas particulier.

Cette Garantie couvre uniquement les réparations ou remplacements pour ce support comme indiqué précédemment.

Cette Garantie confère à l'acheteur des droits juridiques particuliers. Il est possible qu'il ait d'autres droits, susceptibles de varier d'une juridiction à l'autre.

Remarque : Vous êtes responsable de contrôler le support avec soin pour vérifier qu'il n'y a pas de pièce manquante ou défectueuse immédiatement après avoir ouvert l'emballage. Pour obtenir des pièces de rechange ou manquantes dans le cadre de cette garantie, veuillez visiter notre site Web à www.bello.com ou appeler notre Service après-vente au 1-888-235-7646. Veuillez à avoir le numéro de modèle, le code de date, les références des pièces et le reçu de la vente ou autre justificatif d'achat à disposition. Bell'O expédiera toutes les pièces de rechange nécessaires à ses propres frais aux États-Unis et au Canada.



GARANTÍA LIMITADA DE POR VIDA

Este producto de montaje SKU # 7760 ("Producto") Bell'O International, Corp. ("Bell'O" o "nosotros") está cubierto por la garantía durante la vida del Producto solo para el comprador original y está limitada a la instalación original ("Garantía"). La Garantía solo es válida en los Estados Unidos de Norteamérica y Canadá. Los clientes que se encuentren fuera de los Estados Unidos y Canadá y que deseen obtener información específica sobre la garantía en su país deben comunicarse con el distribuidor local.

Garantizamos al comprador original que el Producto y todas sus partes y componentes están libres de defectos materiales y de fabricación. Los "Defectos", como se usa en la presente Garantía, se definen como cualquier imperfección que afecte el uso del Producto.

Nuestra Garantía está expresamente limitada al reemplazo de partes y componentes del soporte. Bell'O reemplazará cualquier parte listada en la hoja incluida de partes y piezas del soporte que tenga defectos materiales o de fabricación solo al propietario original dentro de las limitaciones declaradas en esta garantía.

Esta Garantía se aplica solo bajo condiciones normales de uso. El Producto no está diseñado par su uso al aire libre. Esta Garantía no cubre: 1) defectos causados por la instalación o desmontaje inapropiado; 2) defectos causados por el transporte (las demandas por daños y perjuicios durante el transporte hasta su ubicación deben ser realizadas de inmediato por usted directamente a la compañía de transporte); 3) defectos ocurridos después de la compra debidos a la modificación, daño intencional, accidente, uso incorrecto, abuso, negligencia, desastre natural, condiciones mecánicas o ambientales anormales, desmontaje no autorizado, reparación, modificación o exposición a los elementos; 4) daño cosmético y 5) costos de mano de obra o ensamblaje.

Esta garantía no se aplica si el Producto ha sido embalado nuevamente o revendido como de segunda mano.

No existen garantías, explícitas o implícitas, que incluyan sin limitación la comerciabilidad o aptitud para un uso en particular, con excepción de (i) lo aquí contenido o (ii) lo exigido por las leyes vigentes en el estado en el que rige dicha legislación. El derecho procesal y sustantivo del estado de Nueva Jersey regirá esta Garantía en ausencia de una legislación de otro estado que regule la aplicación de la ley. El Tribunal Superior de Nueva Jersey o el Tribunal de Distrito de los Estados Unidos para el Distrito de Nueva Jersey, según corresponda, tendrán jurisdicción exclusiva sobre la ejecución de esta Garantía y todo su contenido. Todas las garantías y cualquier derivación se deberán limitar a los términos aquí establecidos, a menos que las leyes vigentes exijan lo contrario.

Usted no estará amparado por las declaraciones, orales o escritas, de los fabricantes, empleados o representantes, que no modifican esta Garantía ni forman parte de su contrato de compra ni de esta Garantía.

Con excepción de lo aquí establecido, Bell'O no tiene obligación o responsabilidad para con usted o cualquier otra persona o entidad con respecto a cualquier responsabilidad, pérdida o daño causado directo o indirectamente por el uso del Producto, incluido, de manera taxativa, cualquier daño incidental o resultante. Algunos estados no autorizan limitación sobre el tiempo de cobertura de una garantía implícita sobre la exclusión o limitación de daños incidentales o resultantes. En consecuencia, las limitaciones y exclusiones antes mencionadas podrán no corresponder.

Esta Garantía cubre solo la reparación o reemplazo de este soporte tal como se declara arriba.

Esta Garantía le otorga derechos legales específicos. Usted también puede tener otros derechos, que variarán de estado en estado.

Tenga en cuenta: *Usted es responsable de inspeccionar meticulosamente su soporte en busca de partes o piezas faltantes o defectuosas inmediatamente después de abrir la caja. Para recibir el reemplazo o la(s) parte(s) o pieza(s) faltante(s) cubiertas por la presente garantía, ingrese a nuestro sitio web www.bello.com o llame a nuestro Departamento de atención al cliente al 1-888-235-7646. Tenga a mano el número de modelo, código de fecha, número(s) de la parte o pieza y su recibo de venta u otra prueba de adquisición disponible como referencia. Bell'O le enviará cualquier parte o pieza de reemplazo sin cargo en los Estados Unidos o Canadá.*

GARANZIA LIMITATA A VITA

Questo prodotto di supporto SKU = 7760 ("Prodotto") di Bell'O International, Corp. ("Bell'O" o "noi") è coperto da garanzia per la durata della vita del Prodotto unicamente per l'acquirente originale e solo per l'installazione originale ("Garanzia"). La reinstallazione del Prodotto in posizione diversa, o con schermo o periferica diversi, rende questa Garanzia nulla. Questa Garanzia vale unicamente negli Stati Uniti d'America e in Canada. Per clienti in altri paesi, contattare il distributore locale per informazioni di garanzia specifiche per il paese in questione.

Garantiamo all'acquirente originale che il Prodotto e tutte le sue parti e componenti sono privi di difetti in materiale e lavorazione. I "Difetti", in questa Garanzia, sono definiti come imperfezioni che impediscono il corretto funzionamento del Prodotto.

La nostra Garanzia è esplicitamente limitata a parti e componenti di montaggio da sostituire. Bell'O sostituirà qualsiasi parte – indicata nell'elenco delle parti, accluso – che sia difettosa in materiale o lavorazione solo nel caso in cui il richiedente sia l'acquirente originale, con le limitazioni qui indicate.

Questa garanzia si applica solo in condizioni di utilizzo normale. Il Prodotto non è inteso per un uso esterno. Questa Garanzia non copre: 1) difetti dovuti a installazione o disinstallazione scorretta; 2) difetti dovuti a spedizione (le richieste di danni avvenuti durante il trasporto devono essere inoltrate immediatamente dall'acquirente al corriere/trasportatore); 3) difetti verificatisi dopo l'acquisto dovuti a modifiche, danno intenzionale, incidente, uso improprio, abuso, negligenza, disastri naturali, condizioni meccaniche o ambientali fuori dalla norma, disassemblaggio non autorizzato, riparazione, modifica o esposizione agli elementi atmosferici; 4) danni cosmetici, e 5) costi di manodopera o di assemblaggio.

Questa Garanzia non è valida se il Prodotto è stato reimmballato o venduto di seconda mano.

Non vi sono garanzie, esplicite o implicite, incluse senza limitazione la commerciabilità o idoneità per un uso particolare, eccetto quanto (i) qui contenuto o (ii) richiesto dalla legge in vigore in uno Stato particolare. La legge sostanziale e processuale dello Stato del New Jersey disciplina questa Garanzia in assenza di un'altra legge superiore che assegni la giurisdizione a un altro Stato in veste di foro competente. Il Tribunale Superiore del New Jersey o il Tribunale Distrettuale degli Stati Uniti per il Distretto del New Jersey, come meglio appropriato, avranno giurisdizione esclusiva sull'applicazione di questa Garanzia e su tutto quanto in essa contenuto. Qualsiasi garanzia, di qualsiasi derivazione di essa, sarà limitata ai termini qui contenuti, tranne quando diversamente richiesto dalla legge applicabile.

Non è consentito fare affidamento a dichiarazioni di produttori, dipendenti o rappresentanti, sia orali che scritte, quando queste modificano questa Garanzia e non sono parte del contratto di acquisto o di questa Garanzia.

Salvo quanto qui indicato, Bell'O non è responsabile nei confronti dell'acquirente o di qualsiasi altra persona o entità per qualsiasi rivendicazione, perdita o danno causati direttamente o indirettamente dall'uso del Prodotto, inclusi, ma non limitatamente a, danni incidentali o indiretti. Alcuni Stati non consentono limitazioni sulla durata di una garanzia implicita o l'esclusione o limitazione di danni incidentali o indiretti. Le sopramenzionate limitazioni potrebbero pertanto non essere pertinenti.

Questa Garanzia copre unicamente le riparazioni e/o le sostituzioni relative a questo supporto, come specificato sopra.

Questa Garanzia conferisce al proprietario diritti legali specifici. Potrebbero esistere altri diritti, che variano da Stato a Stato.

Nota bene: *l'acquirente è responsabile dell'ispezione accurata del supporto, per poter denunciare le parti mancanti o difettose immediatamente dopo aver aperto l'imballaggio. Per ricevere le parti di sostituzione o quelle mancanti coperte da questa Garanzia, visitare il nostro sito Web www.bello.com o chiamare il nostro Reparto di Assistenza ai Clienti (Customer Service Department) al numero verde 1-888-235-7646 (valido solo in USA e Canada). Si prega di avere sotto mano il numero del modello, il codice di data, il numero delle parti e la ricevuta o altra prova di acquisto, per riferimento. Negli Stati Uniti e in Canada le parti di sostituzione saranno inviate a nostre spese.*

BESCHRÄNKTE GARANTIE AUF LEBENSZEIT

Eine Gewährleistung für dieses Montageprodukt SKU Nr. 7760 (das "Produkt") von Bell'O International Corporation ("Bell'O" oder "wir") wird für die Lebenszeit des Produkts nur dem ursprünglichen Käufer gegenüber zugesichert und beschränkt sich auf die ursprüngliche Installation ("Gewährleistung"). Eine erneute Installation des Produkts an einer anderen Stelle oder mit einem anderen Monitor oder an einer anderen Außenfläche macht diese Garantie ungültig. Diese Garantie ist nur gültig in den Vereinigten Staaten von Amerika und Kanada. Kunden außerhalb der Vereinigten Staaten und Kanada setzen sich bitte mit dem Vertriebsunternehmen ihres jeweiligen Landes für spezifische Garantiefinformationen in Verbindung.

Wir garantieren dem ursprünglichen Käufer gegenüber, dass das Produkt samt aller Teile und Bestandteile mangelfrei ist und keine Bearbeitungsschäden hat. Der in dieser Gewährleistung verwendete Begriff "Mangel" bzw. "Mängel" wird als Unvollkommenheiten definiert, die den Gebrauch des Produkts beeinträchtigen.

Unsere Garantie beschränkt sich ausdrücklich auf den Ersatz der Montageteile und -bestandteile. Bell'O ersetzt nur dem ursprünglichen Besitzer im Rahmen der hier aufgeführten Einschränkungen alle auf dem im Lieferumfang inbegriffenen Bogen für Montageteile aufgeführten Teile, die mangelhaft sind oder Bearbeitungsschäden aufweisen.

Diese Gewährleistung findet nur Anwendung bei normalem Gebrauch. Dieses Produkt ist nicht für den Gebrauch im Freien ausgeführt. Diese Garantie umfasst nicht das Folgende: 1) durch unsachgemäße Installationen oder Demontagen bewirkte Mängel; 2) durch den Versand bewirkte Mängel (alle Ansprüche auf Schadenersatz während des Transports sollten umgehend von Ihnen bei der Frachtgesellschaft erhoben werden); 3) nach dem Kauf auftauchende Mängel auf Grund vorgenommener Änderungen, absichtlicher Beschädigung, Unfällen, falscher Anwendung, Missbrauch, Fahrlässigkeit, Naturkatastrophen, unbefugter Demontage, Reparatur, Änderung am oder das Aussetzen des Produkts den Naturgewalten; 4) kosmetischer Schaden, und 5) Arbeits- oder Montagekosten.

Diese Gewährleistung ist dann nicht gültig, wenn das Produkt wiederverpackt oder als Gebrauchtware wiederverkauft wurde.

Es bestehen weder ausdrückliche noch stillschweigend mitgeführte Gewährleistungen, und zwar einschließlich und ohne Einschränkungen von Gewährleistungen der Eignung für einen spezifischen Gebrauch, ausgenommen des (i.), hier Enthaltene, oder (ii.), des von anwendbarem Gesetz in dem Staat Vorgeschriebenen, in dem dieses Gesetz Anwendung findet. Das materielle und Verfahrensrecht des Bundesstaats New Jersey regelt diese Gewährleistung in Abwesenheit von herrschendem Recht, welches das Gesetz eines anderen Staates statt dessen als herrschendes Recht auferlegt. Das Kammergericht von New Jersey [Superior Court] oder das Bezirksgericht der Vereinigten Staaten [United States District Court] für den Bezirk New Jersey wird soweit erforderlich ausschließlich für die Durchsetzung dieser Gewährleistung und sämtliche diesbezügliche Sachen zuständig sein. Alle Gewährleistungen jeglicher Herkunft werden auf die hier aufgeführten Bedingungen beschränkt, solange nichts Anderweitiges vom anwendbaren Recht vorgeschrieben wird.

Sie sollen sich nicht auf die mündlichen oder schriftlichen Aussagen des Herstellers, der Mitarbeiter oder Vertreter verlassen, die weder diese Gewährleistung verändern noch einen Teil entweder Ihres Verkaufsvertrags oder dieser Gewährleistung darstellen.

Ausgenommen dem hier Aufgeführten ist Bell'O Ihnen oder anderen Personen oder Unternehmen gegenüber in Bezug auf eine Haftung, den Verlust oder Schaden weder haftpflichtig noch verantwortlich, der unmittelbar oder mittelbar durch den Gebrauch dieses Produkts hervorgerufen wurde, jedoch nicht beschränkt auf irgendwelche beiläufig entstandenen Schäden oder Folgeschäden. Bestimmte Staaten erlauben keine Einschränkung darauf, wie lange eine stillschweigend mitgeführte Gewährleistung oder Einschränkung beiläufig entstandener Schäden oder Folgeschäden dauern kann. Aus diesem Grund finden die weiter oben aufgeführten Einschränkungen unter Umständen keine Anwendung auf Sie.

Diese Gewährleistung erstreckt sich nur auf die Reparatur oder den Ersatz dieser Befestigung, wie weiter oben angegeben.

Diese Gewährleistungen gibt Ihnen besondere Rechte! Sie könnten u.U. auch andere Rechte haben, die von Bundesstaat zu Bundesstaat unterschiedlich sein können.

Bitte beachten sie: Sie tragen die Verantwortung dafür, dass Ihre Befestigung ordnungsgemäß auf fehlende oder mangelhafte Teile umgehend nach Öffnen des Kartons überprüft wird. Um Ersatzteile oder fehlende Teile gemäß dieser Garantie zu erhalten, besuchen Sie bitte unsere Website www.bello.com oder rufen Sie unsere Kundendienstabteilung unter 1-888-235-7646 an. Bitte haben Sie Ihre Modell-Nummer, Datumscode, Teilenummer(n) und Ihre Verkaufsquittung oder sonstigen Kaufbeleg griffbereit zum Verweis. Bell'O wird Ihnen sämtliche erforderlichen Ersatzteile in den Vereinigten Staaten oder Kanada zu Bell'O's Kosten zuschicken.



ОГРАНИЧЕННАЯ ПОЖИЗНЕННАЯ ГАРАНТИЯ

Фирма Bell'O International, Corp. ("Bell'O" или "мы") дает гарантию на кронштейн SKU # 7760 ("Продукт") на время жизни Продукта только первоначальному покупателю и только на первую установку ("Гарантия"). Повторная установка Продукта в другом месте, либо с другим монитором или с другой периферийной аппаратурой аннулирует эту Гарантию. Эта Гарантия имеет силу только в Соединенных Штатах Америки и Канаде. Мы просим клиентов за пределами Соединенных Штатов и Канады обращаться к поставщику в вашей стране для получения информации о гарантии для вашей страны.

Мы даем гарантию первоначальному покупателю на отсутствие дефектов материала и дефектов изготовления Продукта и всех его деталей и компонентов. Термин «Дефекты» в этой Гарантии означает любые недостатки, влияющие на использование Продукта.

Наша Гарантия прямо предусматривает только замену деталей и компонентов кронштейна. Фирма Bell'O произведет замену любой указанной в прилагаемом списке деталей кронштейна детали с дефектами материала или изготовления, только первоначальному покупателю с учетом указанных в этом документе ограничений.

Эта Гарантия действует только при условии нормальной эксплуатации. Продукт не предназначен для использования на открытом воздухе. Эта Гарантия не распространяется: 1) на дефекты, возникшие из-за неправильной установки или разборки; 2) на дефекты, возникшие при доставке (требования о возмещении ущерба во время доставки Продукта вам должны быть сразу предъявлены вами непосредственно транспортной фирме; 3) на дефекты, возникшие после покупки из-за модификации, намеренного повреждения, аварии, неправильного использования, плохого обращения, неосторожности, стихийного бедствия, ненормальных механических условий или условий внешней среды, неразрешенной разборки, ремонта, модификации или из-за воздействия природных явлений; 4) на косметические дефекты; и 5) на стоимость работы или сборки.

Эта Гарантия не действительна, если Продукт был переупакован или перепродан как бывший в употреблении.

Не предоставляются явные или подразумеваемые гарантии, включая, без всяких ограничений, гарантии на пригодность для продажи или соответствие определенному назначению, за исключением (i) того, что указано в этом документе или (ii) требуется в соответствии с действующим законодательством штата, где оно применимо. Материальное и процессуальное право штата Нью-Джерси будет применяться к этой Гарантии, если только правовое регулирование не предусматривает в качестве применимого права применение законодательства другого штата. Верховный суд штата Нью-Джерси или Окружной суд Соединенных Штатов по округу Нью-Джерси будут иметь исключительную юрисдикцию над принудительным исполнением этой Гарантии и всех вопросов, имеющих отношение к предмету этой Гарантии. Любые производные гарантии будут ограничены оговоренными в этом документе условиями, если только применимое законодательство не требует другого.

Вы не должны полагаться на заявления производителей, сотрудников или представителей, сделанные в устной или письменной форме, которые не будут рассматриваться как модификация этой Гарантии и которые не будут являться ни частью вашего контракта на покупку, ни этой Гарантии.

За исключением описанного в данном документе, фирма Bell'O не несет никакой ответственности ни перед вами, ни перед другим физическим или юридическим лицом ни за какие обязательства, потери или ущерб, прямо или косвенно вызванные использованием Продукта, включая, но не ограничиваясь ими, случайные или косвенные убытки. Некоторые штаты не разрешают накладывать ограничения на то, сколько времени может действовать подразумеваемая гарантия, либо исключать или ограничивать случайные или косвенные убытки. Поэтому приведенные выше ограничения и исключения могут на вас не распространяться.

Эта Гарантия распространяется только на ремонт или замену этого кронштейна, как указано выше.

Эта Гарантия предоставляет вам конкретные юридические права. У вас также могут быть другие права, которые зависят от штата.

Внимание. Вы несете ответственность за тщательный осмотр настенного кронштейна сразу после открытия коробки и за проверку того, что все детали имеются в наличии и что они без дефектов. Для замены дефектных деталей по гарантии или получения отсутствующих деталей обратитесь на наш сайт www.bello.com или позвоните в наш отдел обслуживания по телефону 1-888-235-7646. Для этого нужно знать номер модели, код даты, номер детали (деталей) и иметь квитанцию или другое доказательство покупки для ссылок. Фирма Bell'O за свой счет вышлет вам все необходимые для замены детали в пределах Соединенных Штатов или Канады.



BELL'O INTERNATIONAL CORPORATION

711 Ginesi Drive, Morganville, NJ 07751

(888) 235-7646 • (732) 972-1333

www.bello.com