

**FLAT PANEL TV  
WALL MOUNT**  
INSTRUCTION MANUAL



**SUPPORT MURAL  
D'ÉCRAN PLAT**  
MANUEL D'INSTRUCTIONS



**SOPORTE DE PARED PARA  
TV DE PANTALLA PLANA**  
MANUAL DE INSTRUCCIONES



**SUPPORTO A PARETE  
PER TELEVISORE A  
SCHERMO PIATTO**  
MANUALE DI ISTRUZIONI



**WANDBEFESTIGUNG FÜR  
FLACHBILD-SCHIRM-TV**  
ANLEITUNGSHANDBUCH



**НАСТЕННЫЙ КРОНШТЕЙН  
ДЛЯ ПЛОСКОПАНЕЛЬНОГО  
ТЕЛЕВИЗОРА**  
ИНСТРУКЦИЯ





## PRECAUTIONS

If at any time you are unclear about the directions and believe you need further assistance, contact Bell'O® at: 1-888-235-7646 (US/Canada) or +1-732-972-1333 (International) from 9am – 5pm EST.

- ***NEVER EXCEED THE MAXIMUM LOAD CAPACITY OF 200 LBS (91 KG).***
- This mounting bracket was designed to be installed and utilized ONLY as specified in this manual. Bell'O International Corporation will not be responsible for failure to assemble as directed or for the improper assembly, use, or handling of this product.
- Improper installation of this product may cause damage or serious injury. Bell'O International Corporation cannot be liable for direct or indirect damage or injury caused by incorrect mounting, incorrect use, or incorrect assembly.
- If the mounting bracket will be attached to any structure other than specified in this manual, only a licensed professional contractor/installer should perform this installation. The supporting structure must support, at minimum, four times the combined weight of the mounting bracket and TV. It is the responsibility and liability of the installer to ensure the suitability of the supporting structure.
- This mount with the included hardware is not UL listed for installation into metal studs. For the availability of UL listed metal stud mounting hardware, monitor weight limit and installation instructions please check [www.bello.com](http://www.bello.com), your retailer, or an installation professional.
- Check carefully to ensure that there are no missing or damaged parts. Never use defective parts. To receive replacement or missing part(s) under this Warranty, visit our website at [www.bello.com](http://www.bello.com) or call our Customer Service Department at 1-888-779-7781. Please have the model number, date code, part number(s) and your sales receipt or other proof of purchase available for reference. Bell'O will ship you any necessary replacement parts in the United States or Canada at our expense.
- Specifications are subject to change without notice.
- The maximum weight of your television cannot exceed the maximum weight rating of your mount or any attached Bell'O® UL listed adapters sold separately, whichever is lower.



Pour toutes questions concernant les instructions ou pour tout besoin d'assistance, veuillez communiquer avec Bell'O® au : 1-888-235-7646 (USA/Canada) ou +1-732-972-1333 (International) de 9h00 à 17h00 (heure de l'Est).

- **NE JAMAIS DÉPASSER LA CAPACITÉ DE CHARGE MAXIMALE DE 91 KG (200 LBS).**
- Ce support de fixation est conçu pour être posé et utilisé **UNIQUEMENT** comme indiqué dans ce manuel. Bell'O International Corporation décline toute responsabilité en cas de pose non conforme aux instructions ou d'assemblage, utilisation ou manipulation incorrects de ce produit.
- Une pose incorrecte de ce produit peut entraîner des dommages matériels ou des blessures graves. Bell'O International Corporation ne saurait être tenu responsable de dommages matériels ou corporels directs ou indirects résultant d'une pose incorrecte, d'une utilisation incorrecte ou d'un assemblage incorrect.
- Si le support de fixation doit être attaché à une structure autre que celles indiquées dans ce manuel, la pose doit impérativement être confiée à un entrepreneur/installateur professionnel agréé. La structure porteuse doit être capable de soutenir, au minimum, quatre fois le poids combiné du support de fixation et du téléviseur. L'installateur a pour charge et responsabilité de s'assurer que la structure porteuse convient.
- Ce support utilisé avec la visserie fournie n'est pas homologué UL pour la pose sur des montants métalliques. Pour connaître la visserie de fixation sur montants métalliques homologuée UL disponible, la limite de poids d'écran et les instructions de pose, veuillez consulter [www.bello.com](http://www.bello.com), le revendeur ou un installateur professionnel.
- Contrôler avec soin qu'il n'y a aucune pièce manquante ou endommagée. Ne jamais utiliser de pièces défectueuses. Pour obtenir des pièces de rechange ou manquantes dans le cadre de cette garantie, veuillez visiter notre site Web à [www.bello.com](http://www.bello.com) ou appeler notre Service après-vente au 1-888-779-7781. Veillez à avoir le numéro de modèle, le code de date, les références des pièces et le reçu de la vente ou autre justificatif d'achat à disposition. Bell'O expédiera toutes les pièces de rechange nécessaires à ses propres frais aux États-Unis et au Canada.
- Les caractéristiques sont sujettes à modification sans préavis.
- Le poids maximum du téléviseur ne doit pas dépasser la capacité de charge maximale du support ni celle de tout adaptateur homologué UL Bell'O® vendu séparément éventuellement fixé au téléviseur.



Si en algún momento tiene dudas sobre las instrucciones y necesita asesoramiento adicional, comuníquese con Bell'O®: 1-888-235-7646 (EE. UU. y Canadá) o +1-732-972-1333 (desde otros lugares del mundo) de 9 a 17 hora del este.

- **NUNCA EXCEDA LA CAPACIDAD MÁXIMA DE CARGA DE 200 LBS (91 KG).**
- Este soporte fue diseñado para ser instalado y utilizado ÚNICAMENTE como se indica en el presente manual. Bell'O International Corporation no se hará responsable si el producto no se ensambla tal como se indica ni de su ensamblaje, uso o manejo incorrectos.
- La instalación incorrecta de este producto puede causar daños o lesiones graves. Bell'O International Corporation no puede ser responsabilizada por los daños o lesiones directos o indirectos causados por el montaje, uso o ensamblaje incorrectos.
- Si desea fijar el soporte a una estructura que no está especificada en este manual, la instalación deberá realizarla un contratista o instalador profesional autorizado. La estructura de soporte debe soportar, como mínimo, cuatro veces el peso combinado del soporte y el TV. Es responsabilidad y obligación del instalador garantizar la idoneidad de la estructura de soporte.
- Este soporte con los elementos incluidos no están en la lista del UL para la instalación en montantes metálicos. Para verificar la disponibilidad de los elementos para el montaje en montantes metálicos en la lista del UL, el límite de peso y las instrucciones de instalación, ingrese a [www.bello.com](http://www.bello.com) o consulte con su proveedor o instalador profesional.
- Revise cuidadosamente el sistema para asegurarse de que no haya piezas faltantes o dañadas. Nunca utilice piezas defectuosas. Para recibir el reemplazo o la(s) parte(s) o pieza(s) faltante(s) cubiertas por la presente garantía, ingrese a nuestro sitio web [www.bello.com](http://www.bello.com) o llame a nuestro Departamento de atención al cliente al 1-888-779-7781. Tenga a mano el número de modelo, código de fecha, número(s) de la parte o pieza y su recibo de venta u otro comprobante de compra disponible como referencia. Bell'O le enviará cualquier parte o pieza de reemplazo sin cargo en los Estados Unidos o Canadá.
- Las especificaciones están sujetas a cambios sin previo aviso.
- El peso máximo de su televisor no puede exceder la clasificación de peso máximo de su soporte o cualquier adaptador Bell'O® adjunto y enumerado en la lista del UL que se venda por separado, el que sea inferior.

Nel caso che, in qualsiasi momento, le istruzioni non dovessero risultare chiare o si necessitasse di ulteriore assistenza, contattare Bell'O® al numero verde: 1-888-235-7646 (da USA/Canada) oppure al +1-732-972-1333 (da altri Paesi) dalle 9.00 - 17.00 (ora costa orientale USA).

- **NON SUPERARE MAI LA MASSIMA CAPACITÀ DI CARICO, PARI A 91 KG.**
- Questo supporto è stato progettato UNICAMENTE per essere installato e utilizzato come specificato in questo manuale. Bell'O International Corporation non sarà responsabile nel caso di incapacità a completare l'assemblaggio secondo le istruzioni fornite, o di assemblaggio, uso o trasporto scorretto del prodotto.
- L'erronea installazione di questo prodotto può causare danni o seri incidenti. Bell'O International Corporation non sarà responsabile di danni o incidenti diretti o indiretti causati da un montaggio scorretto, utilizzo scorretto o assemblaggio scorretto.
- Se il supporto viene affrancato a una struttura diversa da quella specificata in questo manuale, l'installazione deve essere effettuata esclusivamente da un tecnico/installatore professionista autorizzato. La struttura di supporto deve essere in grado di sostenere almeno quattro volte il peso combinato del supporto e del televisore. È responsabilità dell'installatore assicurare l'idoneità della struttura di sostegno.
- Nel caso di installazione su montanti in metallo, questo supporto e la ferramenta relativa non sono conformi agli standard UL. Per verificare la disponibilità di ferramenta, il peso limite dello schermo e le istruzioni di installazione del supporto su montanti in metallo conformi agli standard UL, consultare il sito [www.bello.com](http://www.bello.com), il rivenditore o l'installatore.
- Verificare con attenzione che non vi siano pezzi mancanti o danneggiati. Non utilizzare mai pezzi danneggiati. Per ottenere i pezzi mancanti o di sostituzione coperti da questa Garanzia, visitare il nostro sito Web [www.bello.com](http://www.bello.com) o chiamare il centro di assistenza clienti al numero 1-888-779-7781 (numero verde valido solo in Nord America). Si prega di avere a portata di mano il numero del modello, il codice della data, i numeri dei pezzi in questione e la ricevuta o altra prova d'acquisto. Bell'O invierà i pezzi di ricambio necessari, a proprie spese, negli Stati Uniti o in Canada.
- Le specifiche sono soggette a modifiche senza preavviso.
- Il peso massimo del televisore non deve essere superiore alla classe di peso indicata per il supporto o per qualunque adattatore per Bell'O® conforme agli standard UL venduto separatamente, qualsiasi sia minore.



Sollten Sie sich nicht ganz klar über die Anleitungen und der Ansicht sein, dass Sie Unterstützung brauchen, setzen Sie sich bitte mit Bell'O® unter Telefonnummer 1-888-235-7646 (US/Kanada) oder + 1-732-972-1333 (International) zwischen 9 Uhr und 17 Uhr (Ostzeit) in Verbindung.

- **BITTE NIE DIE HÖCHSTBELASTBARKEIT VON 91 KG (200 PFD) ÜBERSCHREITEN.**
- Diese Konsole darf NUR so wie in diesen Anleitungen beschrieben installiert und verwendet werden. Bell'O International Corporation ist nicht verantwortlich für Ihr Versäumnis, dieses Produkt ordnungsgemäß entsprechend den Anleitungen zu montieren, unsachgemäße Montagen. Verwendungen oder einen unsachgemäßen Umgang.
- Die unsachgemäße Installation dieses Produkts kann zu Schäden oder ernsten Verletzungen führen. Bell'O International Corporation kann nicht für unmittelbare oder mittelbare Schäden oder Verletzungen verantwortlich sein, die durch den unsachgemäßen Einsatz oder ein unsachgemäße Montage bewirkt wurden.
- Falls die Konsole an Strukturen angebracht wird, die nicht denen in diesen Anleitungen aufgeführten Konsolen entsprechen, darf nur ein qualifizierter Fachmann bzw. Installateur diese Installation vornehmen. Die Tragkonstruktion muss mindestens viermal das Gesamtgewicht des Fernsehschirms und der Konsole tragen können. Der Installateur trägt die Verantwortung und ist haftpflichtig in Bezug auf die Sicherstellung, dass die Tragkonstruktion angemessen ist.
- Diese Halterung samt Eisenteilen ist nicht UL verzeichnet zur Installation in Metallbolzen. Bitte sehen Sie bei [www.bello.com](http://www.bello.com) nach, oder fragen Ihren Einzelhändler oder Installateur für UL verzeichnete Eisenteile für Montagen, Gewichtsbegrenzungen und Installationsanleitungen.
- Prüfen Sie sorgfältig, um sicherzustellen, dass keine Teile fehlen oder beschädigt sind. Bitte nie beschädigte Teile einsetzen. Um Ersatzteile oder fehlende Teile gemäß dieser Garantie zu erhalten, besuchen Sie bitte unsere Website [www.bello.com](http://www.bello.com) oder rufen Sie unsere Kundendienstabteilung unter 1-888-779-7781 an. Bitte haben Sie Ihre Modell-Nummer, Datumscode, Teilenummer(n) und Ihre Verkaufsquittung oder sonstigen Kaufbeleg griffbereit zum Verweis. Bell'O sendet Ihnen dann alle erforderlichen Ersatzteile in den Vereinigten Staaten bzw. Kanada auf unsere Kosten zu.
- Die Spezifikationen unterliegen Änderungen ohne vorheriger Ankündigung.
- Das Höchstgewicht Ihres TVs darf nicht das Höchstgewichtsklasse Ihrer Halterung oder allen daran befestigten Bell'O® UL verzeichneten, getrennt erhältlichen Adaptern übersteigen, wobei das niedrigere Gewicht maßgeblich ist.



Если вам понадобится помощь или что-то непонятно в инструкции, обратитесь в фирму Bell'O® по телефону 1-888-235-7646 (США/Канада) или +1-732-972-1333 (для международных звонков) с 9 утра до 5 вечера (время — восточное стандартное).

**• НИ ПРИ КАКИХ ОБСТОЯТЕЛЬСТВАХ НЕ ПРЕВЫШАТЬ МАКСИМАЛЬНУЮ НАГРУЗКУ В 200 ФУНТОВ (91 КГ).**

- Этот настенный кронштейн был сконструирован для установки и использования ТОЛЬКО в соответствии со спецификациями, приведенными в этом документе. Фирма Bell'O International Corporation не будет нести ответственности за невыполнение инструкций по сборке или за неправильную сборку, использование или эксплуатацию этого продукта.
- Неправильная установка этого продукта может явиться причиной ущерба или серьезной травмы. Фирма Bell'O International Corporation не может нести ответственность за прямой или косвенный ущерб или травму из-за неправильной установки, эксплуатации или сборки.
- Если настенный кронштейн будет крепиться к любой структуре, которая не специфицирована в этом документе, то его должен устанавливать только лицензированный подрядчик, специалист по таким установкам. Опорная структура должна выдерживать нагрузку, как минимум в четыре раза превышающую суммарный вес кронштейна и телевизора. Установщик несет юридическую и материальную ответственность за обеспечение соответствия опорной структуры таким требованиям.
- Этот кронштейн и прилагаемые детали не внесены в списки UL для установки на металлические стойки. Для того чтобы выяснить, как можно приобрести внесенные в списки UL детали для установки на металлические стойки, получить сведения об ограничениях на вес монитора и инструкции по установке, обратитесь на сайт [www.bello.com](http://www.bello.com), к своему поставщику или к профессиональному установщику.
- Тщательно проверьте, что все нужные детали имеются в наличии и что они не повреждены. Никогда не используйте дефектные детали. Чтобы заменить поврежденные детали или получить недостающие детали в соответствии с этой Гарантией, обратитесь на наш сайт [www.bello.com](http://www.bello.com) или позвоните в наш отдел обслуживания по телефону 1-888-779-7781. Для этого нужно знать номер модели, код даты, номер детали (деталей) и иметь квитанцию или другое доказательство покупки для ссылок. Фирма Bell'O за свой счет вышлет вам все необходимые для замены детали в пределах Соединенных Штатов или Канады.
- Спецификации могут быть изменены без предварительного уведомления.
- Максимальный вес вашего телевизора не должен превышать наименьший вес из следующих двух: максимальный вес, на который рассчитан ваш кронштейн, или максимальный вес, на который рассчитаны любые крепящиеся продающиеся отдельно внесенные в списки UL адаптеры Bell'O®.



**EN** INCLUDED PARTS

**FR** PIÈCES INCLUSES

**ES** PARTES INCLUIDAS

**IT** PARTI INCLUSE

**DE** IM LIEFERUMFANG  
ENTHALTENE TEILE

**RU** ПОСТАВЛЯЕМЫЙ  
КОМПЛЕКТ

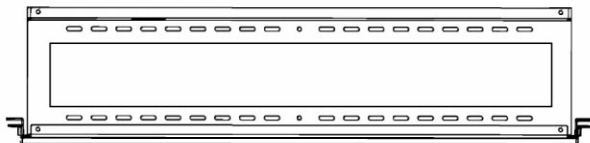

(WP)

Wall Plate, 1  
Plaque murale, 1  
Placa de pared, 1  
Supporto a parete, 1  
Wandplatte, 1  
Настенная плата, 1

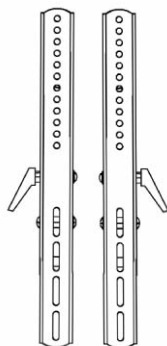

(MA)

Monitor Arms, 2  
Bras de moniteur, 2  
Brazos de la pantalla, 2  
Snodi dello schermo, 2  
Monitorarme, 2  
Крепежные узлы  
монитора, 2

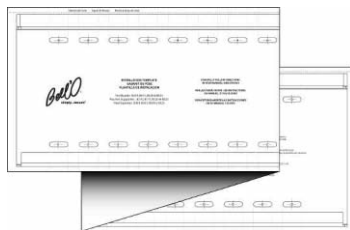

(IT)

Installation Template, 1  
Gabarit de pose, 1  
Plantilla de instalación, 1  
Schema di installazione, 1  
Schablone für Installation, 1  
Шаблон для установки, 1



(AB) M4 x 10mm, 2

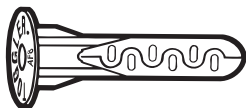

(U) TOGGLER® brand AF8  
ALLIGATOR® Anchor, 4

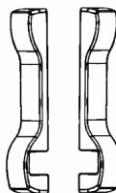

(EC)

End Covers, 2  
Capuchons, 2  
Cubiertas de extremos, 2  
Paraspigoli, 2  
Endabdeckungen, 2  
Концевые крышки, 2

**EN** INCLUDED PARTS

**FR** PIÈCES INCLUSES

**ES** PARTES INCLUIDAS

**IT** PARTI INCLUSE

**DE** IM LIEFERUMFANG  
ENTHALTENE TEILE

**RU** ПОСТАВЛЯЕМЫЙ  
КОМПЛЕКТ

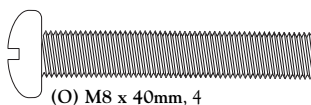
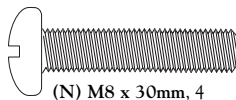
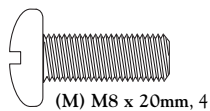
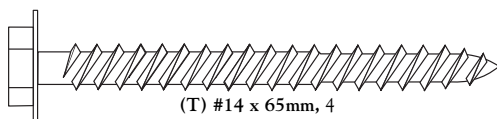
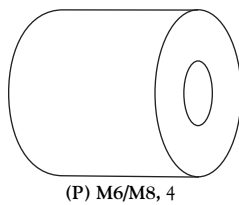
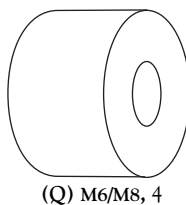
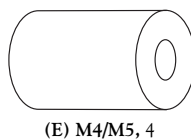
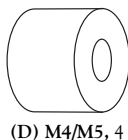
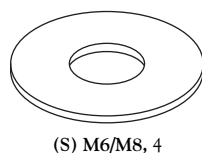
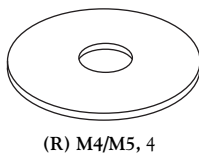
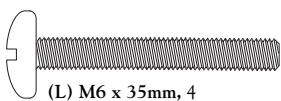
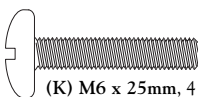
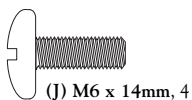
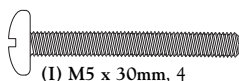
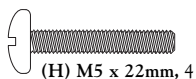
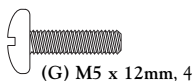
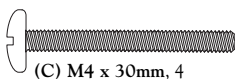
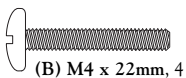
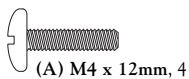

**EN NECESSARY TOOLS**  
**FR OUTILLAGE NÉCESSAIRE**  
**ES HERRAMIENTAS NECESARIAS**  
**IT ATTREZZI NECESSARI**  
**DE ERFORDERLICHE WERKZEUGE**  
**RU НЕОБХОДИМЫЕ ИНСТРУМЕНТЫ**



Phillips-head Screwdriver  
 Tournevis à tête Phillips  
 Destornillador philips (cruz)  
 Cacciavite Phillips  
 Kreuzschlitzschraubenzieher  
 Крестообразная отвертка



Ratchet Set  
 Clé à cliquet à douilles  
 Equipo de trinquete  
 Strumento Del Cricco  
 Schaltklinke Hilfsmittel  
 Набор инструментов с храповиком



Masking Tape  
 Ruban de masquage  
 Cinta de enmascarar  
 Nastro adesivo  
 Abdeckband  
 Маскировочная лента



Stud Finder  
 Détecteur de montant  
 Localizador de montantes  
 Rilevatore di montanti  
 Bolzenfinder  
 Искатель стойки



Pencil  
 Crayon  
 Lápiz  
 Matita  
 Bleistift  
 Карандаш



Drill Bit: Wood: 5/32" (4mm), Masonry: 5/16" (8mm)  
 Foret Bois : 5/32 po (4 mm), Maçonnerie : 5/16 po (8 mm)  
 Broca para madeira: 5/32" (4 mm), para mampostería: 5/16" (8 mm)  
 Punte trapano da legno: 4 mm; da muro: 8 mm  
 Bohrer Spitze, Holz: 4 mm; Mauerwerk: 8 mm  
 Сверло – дерево: 5/32" (4 мм), каменная кладка: 5/16" (8 мм)



Drill  
 Perceuse  
 Taladro  
 Trapano  
 Bohrer  
 Дрель

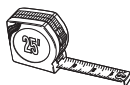

Tape Measure  
 Ruban à mesurer  
 Cinta métrica  
 Metro  
 Messband  
 Рулетка



Level  
 Niveau  
 Nivel  
 Livella  
 Nivellierinstrument  
 Уровень

- EN** ATTACHING THE MONITOR ARMS (MA)
- FR** FIXER LES BRAS DE MONITEUR (MA)
- ES** CÓMO FIJAR LOS BRAZOS DE LA PANTALLA (MA)
- IT** FISSAGGIO DEGLI SNODI DELLO SCHERMO (MA)
- DE** BEFESTIGUNG DER MONITORARME (MA)
- RU** ПРИКРЕПЛЕНИЕ КРЕПЕЖНЫХ УЗЛОВ МОНИТОРА (MA)

**EN** SELECT THE CORRECT SCREW

Before beginning, test several of the screws in your hardware kit to find the correct size and length for your television.

**FR** SÉLECTIONNER LA VIS CORRECTE

Avant de commencer, essayer différentes vis du nécessaire de visserie pour trouver la section et la longueur correctes pour le téléviseur.

**ES** ELIJA EL TORNILLO CORRECTO

Antes de comenzar, pruebe varios tornillos de su kit de accesorios para encontrar el de tamaño y longitud indicados para su televisor.

**IT** SELEZIONARE LE VITI CORRETTE

Prima di iniziare, cercare tra le varie viti nel kit di ferramenta quelle di dimensione e lunghezza corrette per il vostro televisore.

**DE** DIE RICHTIGE SCHRAUBE AUSWÄHLEN

Bevor Sie mit der Installation beginnen, sind mehrere der in Ihrem Eisenteil-Satz enthaltenen Schrauben auszuprobieren, um die richtige Größe und Länge für Ihr TV zu ermitteln.

**RU** ВЫБЕРИТЕ НУЖНЫЙ ВИНТ

Перед тем как начать, проверьте несколько винтов из крепежного комплекта, чтобы выбрать винт соответствующего размера и длины для вашего телевизора.

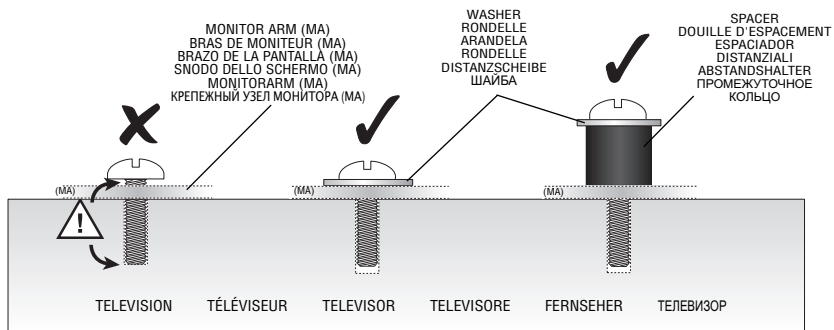

**EN ATTACHING THE MONITOR ARMS (MA)**

Attach each Monitor Arm (MA) to the back of your television as shown. Make sure that each Washer (R for M4 or M5 screws, or S for M6 or M8 screws) is placed between the Screw and the Monitor Arm. *Don't place the Washers between the Arms and the television.*

**FR FIXER LES BRAS DE MONITEUR (MA)**

Fixer les deux bras de moniteur (MA) au dos du téléviseur comme sur l'illustration. Veiller à bien placer une rondelle (R pour les vis M4 ou M5, S pour les vis M6 ou M8) entre chaque vis et le bras de moniteur. *Ne pas placer de rondelle entre les bras et le téléviseur.*

**ES CÓMO FIJAR LOS BRAZOS DE LA PANTALLA (MA)**

Conecte cada brazo de la pantalla (MA) a la parte trasera de su televisor tal como se muestra. Asegúrese de que cada arandela (R para tornillos M4 o M5 o S para tornillos M6 o M8) esté colocada entre el tornillo y el brazo de la pantalla. *No coloque las arandelas entre los brazos y el televisor.*

**IT FISSAGGIO DEGLI SNODI DELLO SCHERMO (MA)**

Fissare ognuno dei due snodi dello schermo (MA) al retro del televisore, come illustrato. Verificare che ogni rondella (R per le viti M4 o M5, oppure S per le viti M6 o M8) sia posta tra la vite e lo snodo dello schermo. *Non posizionare le rondelle tra lo snodo e il televisore.*

**DE BEFESTIGUNG DER MONITORARME (MA)**

Befestigen Sie jeden Monitorarm (MA) an der Rückseite Ihres Fernsehers wie abgebildet. Achten Sie dabei darauf, dass jede Unterlegscheibe (R für M4- oder M5-Schrauben oder S für M6- oder M8-Schrauben) zwischen der Schraube und dem Monitorarm liegt. *Legen Sie die Unterlegscheiben nicht zwischen die Arme und den Fernseher.*

**RU ПРИКРЕПЛЕНИЕ КРЕПЕЖНЫХ УЗЛОВ МОНИТОРА (MA)**

Прикрепите каждый крепежный узел монитора к задней стенке телевизора как показано. Убедитесь, что каждая шайба (R для винтов M4 или M5, или S для винтов M6 или M8) установлена между винтом и крепежным узлом монитора. *Не устанавливайте шайбы между крепежными узлами и телевизором.*

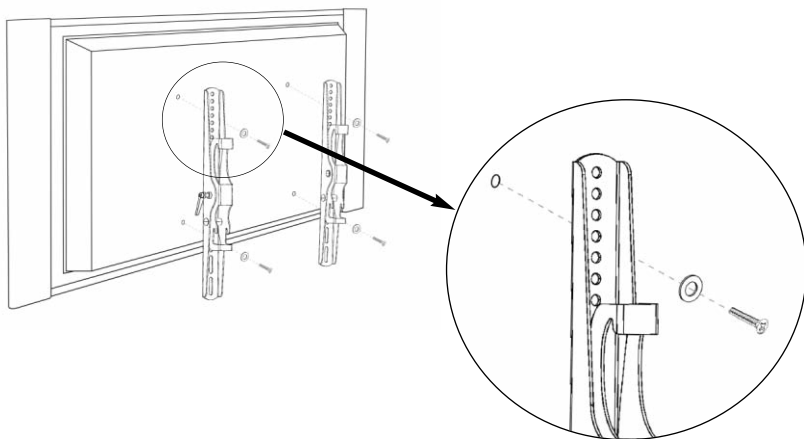

- EN** Use spacers if Monitor Arms (MA) do not fit firmly against the back of the television, such as when the back of the television is curved, contains larger recessed mounting holes, or some other obstruction is in the way. Spacers also provide extra room for cables. The Arms must rest securely on the spacers, and should not be loose.
- FR** Utiliser les douilles d'espacement si les bras de moniteur (MA) n'appuient pas fermement contre le dos du téléviseur, comme lorsque le dos du téléviseur est incurvé, qu'il contient de grands trous de fixation en retrait ou qu'il y a d'autres obstacles. Les douilles d'espacement offrent également plus d'espace pour les câbles. Les bras doivent appuyer fermement sur les douilles d'espacement et ne pas avoir de jeu.
- ES** Use los espaciadores si los brazos de la pantalla (MA) no encajan con firmeza contra la parte trasera del televisor, como sucede cuando esta parte es curva, contiene orificios de montaje embutidos más grandes o presenta alguna otra obstrucción. Los espaciadores también ofrecen espacio adicional para cables. Los brazos deben apoyarse con firmeza sobre los espaciadores y no deben quedar flojos.
- IT** Utilizzare i distanziali quando gli snodi dello schermo (MA) non appoggiano perfettamente al retro del televisore, ad esempio quando la parte posteriore del televisore è ricurva, oppure è dotata di fori di montaggio infossati e di dimensioni maggiori, o quando è presente qualche tipo di intralcio. I distanziali offrono anche spazio addizionale per l'alloggiamento dei cavi. Gli snodi devono aderire fermamente ai distanziali, e non devono risultare allentati.
- DE** Verwenden Sie Abstandshalter, wenn die Monitorarme (MA) nicht fest gegen die Rückseite des TVs ansitzen, beispielsweise, wenn die Rückseite des Fernsehers gerundet ist, größere ausgesparte Befestigungslöcher hat oder falls irgend eine andere Blockierung vorhanden sein sollte. Die Abstandshalter bieten Ihnen auch zusätzlichen Platz für die Kabel. Die Arme müssen sicher auf den Abstandshaltern liegen, und dürfen nicht locker sein.
- RU** Используйте промежуточные кольца, если крепежные узлы монитора (МА) не прилегают плотно к задней стенке телевизора, например, когда задняя панель телевизора не плоская, с довольно большими глухими отверстиями для установки, или имеются другие помехи. Промежуточные кольца также обеспечивают дополнительное место для кабелей. Крепежные узлы монитора должны плотно прилегать к промежуточным кольцам и не двигаться.

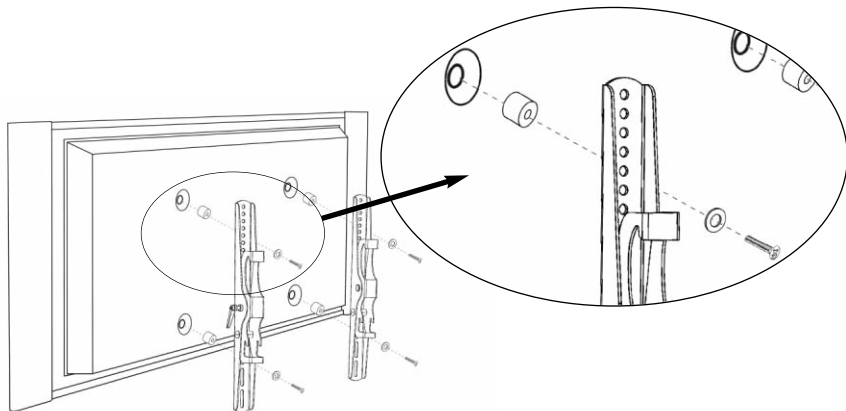

- EN** INSTALLING THE WALL MOUNT IN WOOD
- FR** POSER LE SUPPORT MURAL SUR DU BOIS
- ES** CÓMO INSTALAR EL SOPORTE DE PARED EN MADERA
- IT** INSTALLAZIONE DEL SUPPORTO A PARETE SU LEGNO
- DE** INSTALLATION DER WANDBEFESTIGUNG IN HOLZ
- RU** КРЕПЛЕНИЕ НАСТЕННОГО КРОНШТЕЙНА К ДЕРЕВУ

**EN FIND THE WOOD STUDS**

Using a stud finder, find the exact location of the studs to which you want to attach the wall mount. Mark the right and left side to determine the center of each stud.

**FR TROUVER LES MONTANTS EN BOIS**

À l'aide d'un détecteur de montant, trouver l'emplacement exact des montants sur lesquels doit être attaché le support mural. Marquer les bords gauche et droit pour déterminer le centre de chaque montant.

**ES CÓMO ENCONTRAR LOS MONTANTES DE MADERA**

Utilizando un localizador de montantes, determine la ubicación exacta de los montantes sobre los que desea fijar el soporte de pared. Marque los lados derecho e izquierdo para determinar el centro de cada montante.

**IT INDIVIDUARE I MONTANTI DI LEGNO**

Con l'ausilio di un rilevatore, individuare la posizione esatta dei montanti ai quali si intende fissare il supporto a parete. Contrassegnare gli estremi sinistro e destro dei montanti per determinarne il punto centrale.

**DE FINDEN SIE DIE HOLZBOLZEN**

Mit einem Bolzenfinder finden Sie jetzt den genauen Ort des Bolzens, an den Sie die Wandbefestigung befestigen wollen. Markieren Sie die rechte sowie auch linke Seite, um die Mitte des Bolzens bestimmen zu können.

**RU НАЙДИТЕ ДЕРЕВЯННЫЕ СТОЙКИ**

С помощью искателя стойки найдите точное местоположение стоек, к которым вы хотите прикрепить кронштейн. Отметьте правую и левую стороны, чтобы определить центр каждой стойки.

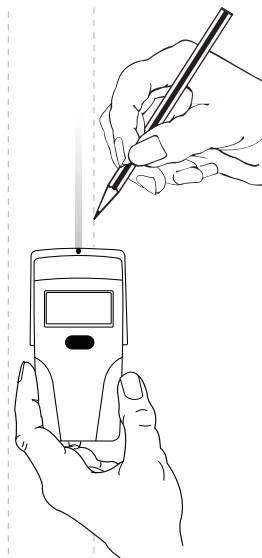

**EN DETERMINE HEIGHT LOCATION OF TELEVISION**

Measure the distance from the bracket holes to the top and bottom of the TV to determine the center mounting position. Measure from the floor up, and make small marks on the wall to help you determine the desired TV height. Using a level, line up the Installation Template (IT) with your pencil markings and tape it into place.

**FR DÉTERMINER L'EMPLACEMENT EN HAUTEUR DU TÉLÉVISEUR**

Mesurer la distance des mesurer la distance entre les trous du support et le haut et le bas du téléviseur pour déterminer la position de pose centrale. Mesurer la hauteur depuis le sol et tracer de petits repères sur le mur pour marquer la hauteur souhaitée pour le téléviseur. À l'aide d'un niveau, aligner le gabarit de pose (IT) sur les marquages et l'attacher avec du ruban adhésif.

**ES DETERMINE LA ALTURA EN LA QUE COLOCARÁ EL TELEVISOR**

Para determinar el centro de la posición de montaje mida la distancia desde los orificios del soporte hasta las partes superior y trasera del televisor. Mida desde el piso y haga pequeñas marcas sobre la pared para ayudarse a determinar la altura deseada para el TV. Use un nivel para alinear la plantilla de instalación (IT) con las marcas del lápiz y sujete con cinta adhesiva en el lugar.

**IT DETERMINARE LA POSIZIONE IN ALTEZZA DEL TELEVISORE**

Per determinare la posizione centrale di montaggio, misurare la distanza dai fori dei sostegni alla parte superiore e quella inferiore del televisore. Misurare partendo dal pavimento, e fare un segno sul muro per indicare l'altezza desiderata. Con l'aiuto di una livella, allineare lo schema di installazione (IT) al segno sul muro e fissarlo con nastro adesivo.

**DE BESTIMMEN SIE DIE STELLE DER HÖHE DES FERNSEHERS**

Messen Sie den Abstand von den Trägerlöchern zum oberen und unteren Teil des TVs, um die Mitte festzulegen. Messen Sie vom Fußboden nach oben, und markieren Sie die Wand mit kleinen Bleistiftmarkierungen, um die gewünschte Höhe des Fernsehers bestimmen zu können. Mit einem Nivellierinstrument wird die Installationsschablone (IT) mit Ihren Bleistiftmarkierungen ausgerichtet und mit dem Abdeckband an der richtigen Stelle befestigt.

**RU ОПРЕДЕЛИТЕ ПОЛОЖЕНИЕ ТЕЛЕВИЗОРА ПО ВЫСОТЕ**

Измерьте расстояние от отверстий кронштейна до верха и низа телевизора, чтобы определить центр установочного положения. Измерьте расстояние от пола вверх и сделайте карандашом пометки на стене, что поможет вам определить желаемую высоту положения телевизора. Используя уровень, совместите шаблон для установки (IT) с пометками на стене и закрепите шаблон маскировочной лентой.



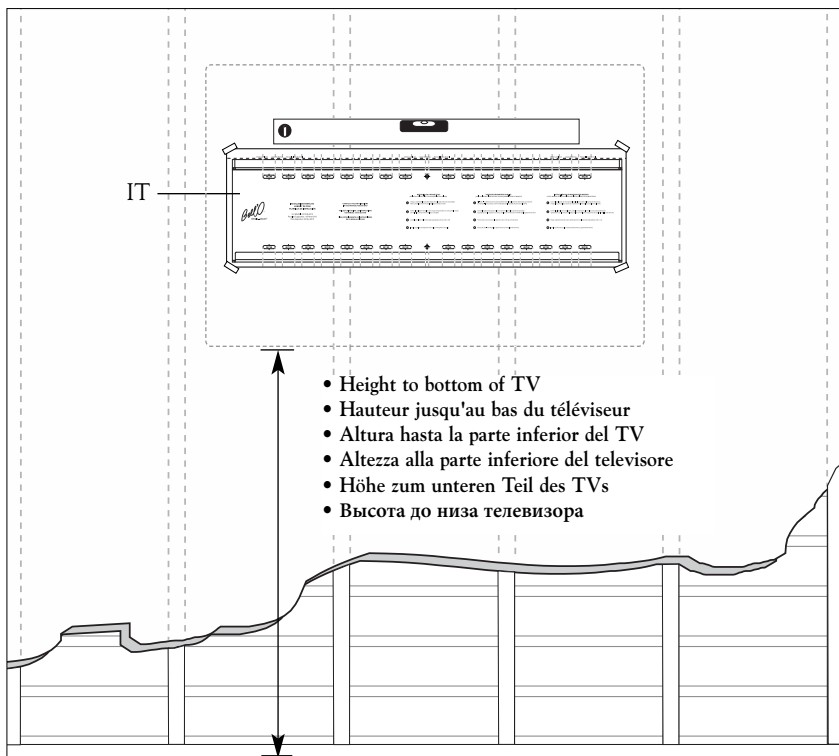

**EN INSTALL THE SECURITY SCREW (AB)**

Before you attach the Wall Plate (WP) to the wall, insert the M4 x 10mm Security Screws (AB) into the locking mechanism on each end of the bracket. **Insert them only half way**, so that the locking arm can still be easily rotated.

**FR POSER LA VIS DE SÉCURITÉ (AB)**

Avant de fixer la plaque murale (WP) au mur, introduire les vis de sécurité M4 x 10 mm (AB) dans le mécanisme de verrouillage à chaque extrémité de la plaque. **Ne les visser qu'à moitié**, pour permettre au bras de verrouillage de tourner aisément.

**ES CÓMO INSTALAR EL TORNILLO DE SEGURIDAD (AB)**

Antes de fijar la placa de pared (WP) a la pared, necesitará insertar los tornillos de seguridad M4 x 10mm (AB) dentro del mecanismo de cierre en cada extremo del soporte. **Insértelos solamente hasta la mitad** para que el brazo de cierre todavía pueda rotarse fácilmente.

**IT INSTALLAZIONE DELLA VITE DI SICUREZZA (AB)**

Prima di fissare il supporto (WP) al muro, inserire le viti di sicurezza M4 x 10 mm (AB) nel meccanismo di blocco, ad entrambe le estremità della piastra-supporto. **Inserire le viti solo a metà**, in modo che lo snodo possa ancora essere ruotato con facilità.

**DE INSTALLATION DER SICHERHEITSSCHRAUBEN (AB)**

Bevor Sie die Wandplatte (WP) an der Wand befestigen, fügen Sie die M4 x 10 mm Sicherheitsschrauben (AB) in den Verriegelungsmechanismus an jedem Ende des Trägers ein. **Führen Sie sie nur zur Hälfte ein**, damit der Verriegelungsarm immer noch leicht gedreht werden kann.

**RU УСТАНОВИТЕ КРЕПЕЖНЫЕ ВИНТЫ (AB)**

Перед тем как прикрепить настенную плату (WP) к стене, вставьте крепежные винты (AB) M4 x 10 мм в фиксирующий механизм на каждом конце кронштейна. **Вставьте их не до конца**, чтобы фиксирующий элемент можно было легко поворачивать.

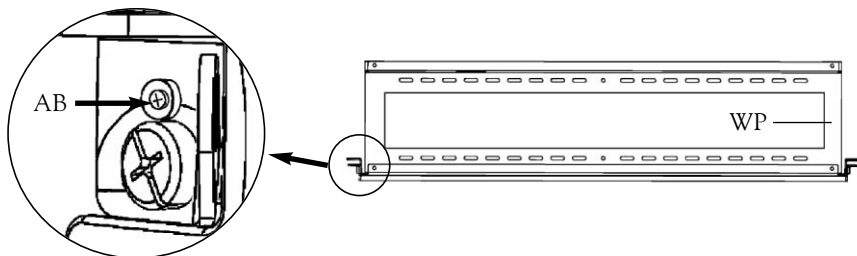

**FOR MASONRY INSTALLATIONS, SEE PAGE 21.**

**POUR UNE POSE SUR DE LA MAÇONNERIE, VOIR PAGE 21.**

**PARA INSTALACIONES EN MAMPOSTERÍA CONSULTE LA PÁGINA 21.**

**PER INSTALLAZIONI A MURO, VEDERE A PAGINA 21.**

**FÜR INSTALLATIONEN IN MAUERWERK, SIEHE SEITE 21.**

**КРЕПЛЕНИЕ К КАМЕННОЙ КЛАДКЕ, СМ. СТР. 21.**

## EN DRILL PILOT HOLES

Follow directions on the Installation Template (IT) carefully. Drill four holes 2.5" (64mm) deep using a 5/32" (or 4mm) size drill bit in the "A", "B", "C", and "D" locations noted on the Installation Template.

## FR PERCER LES TROUS GUIDES

Suivre avec attention les instructions figurant sur le gabarit de pose (IT). Percer quatre trous de 64 mm (2,5 po) de profond avec un foret de 5/32 po (ou 4 mm) de diamètre aux emplacements notés « A », « B », « C » et « D » sur le gabarit de pose.

## ES CÓMO TALADRAR ORIFICIOS GUÍA

Siga cuidadosamente las instrucciones de la plantilla de instalación (IT). Taladre cuatro orificios de 2,5" (64 mm) de profundidad con una broca de 5/32" (4mm) en las posiciones "A", "B", "C" y "D" indicadas en la plantilla de instalación.

## IT TRAPANARE I FORI PILOTA

Seguire con attenzione le istruzioni contenute sullo schema di installazione (IT). Trapanare quattro fori profondi 64 mm, con una punta da 4 mm, nei punti "A", "B", "C" e "D" indicati sullo schema di installazione.

## DE FÜHREN SIE VORBOHRUNGEN DURCH

Bitte achten Sie darauf, dass der Installationsschablone (IT) sorgfältig gefolgt wird. Bohren Sie vier 64 mm tiefe Löcher mit einer 4 mm großen Bohrer Spitze in die "A" und "B" Stellen, die auf der Installationsschablone markiert sind.

## RU ПРОСВЕРЛИТЕ УСТАНОВОЧНЫЕ ОТВЕРСТИЯ

Акуратно и точно следуйте инструкциям, написанным на шаблоне для установки (IT). Просверлите четыре отверстия глубиной 2.5" (64 мм), используя сверло 5/32" (или 4 мм), в местах, обозначенных "A", "B", "C" и "D" на шаблоне для установки.

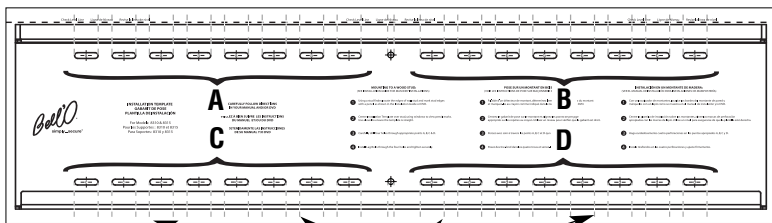
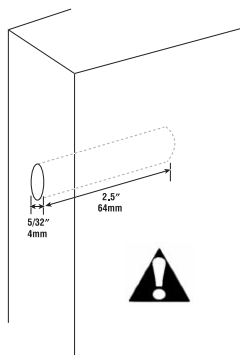

Use lines on Installation Template (IT) to align Template with stud pencil markings.

Se servir des lignes sur le gabarit de pose (IT) pour aligner le gabarit avec repères de montants au crayon.

Utilice líneas en la plantilla de instalación (IT) para alinear la plantilla con las marcas de lápiz en el montante.

Utilizzare le linee presenti nello schema di installazione (IT) per allineare lo schema stesso ai segni fatti in matita.

Verwenden Sie die Linien auf der Installationsschablone (IT), um die Schablone mit Bolzenbleistiftmarkierungen auszurichten.

Используйте линии на шаблоне для установки (IT), чтобы совместить шаблон с карандашными пометками на стойке.

## EN INSTALL THE WALL PLATE (WP)

After you have prepared the holes for mounting the Wall Plate (WP), place the Wall Plate over the holes and screw in the Lag Bolts (T) about half way. Use a level to make sure the Wall Plate is level and make any necessary adjustments. Once straight, tighten all of the Lag Bolts completely (**do not over tighten!**).

## FR POSER LA PLAQUE MURALE (WP)

Une fois que les trous de fixation de la plaque murale (WP) sont prêts, poser la plaque murale sur les trous et visser les tire-fond (T) à moitié environ. Utiliser un niveau pour vérifier que la plaque murale est de niveau et effectuer tout ajustement nécessaire. Une fois la plaque de niveau, serrer complètement les quatre tire-fond (**ne pas forcer !**).

## ES CÓMO INSTALAR LA PLACA DE PARED (WP)

Luego de haber preparado los orificios para instalar la placa de pared (WP), colóquela placa sobre los orificios y atornille los tirafondos (T) hasta la mitad. Utilice un nivel para asegurarse de que la placa de pared esté nivelada y haga los ajustes necesarios. Una vez que esté derecha, ajuste todos los tirafondos por completo (**no los ajuste demasiado**).

## IT INSTALLAZIONE DEL SUPPORTO A PARETE (WP)

Dopo aver preparato i fori per il montaggio del supporto a parete (WP), porre il supporto sopra i fori e avvitare le viti (T) per circa metà della lunghezza. Utilizzare la livella per verificare che il supporto sia parallelo al suolo ed effettuare gli aggiustamenti necessari. Una volta determinata la posizione corretta, finire di avvitare le viti (**non serrarle eccessivamente!**).

## DE INSTALLIEREN SIE DIE WANDPLATTE (WP)

Nachdem Sie die Löcher zur Befestigung an der Wandplatte (WP) vorbereitet haben, legen Sie die Wandplatte über die Löcher und schrauben Sie die Ankerbolzen (T) halb ein. Mit dem Nivelliergerät wird sichergestellt, dass die Wandplatte eben ist; führen Sie erforderlichenfalls Nachstellungen aus. Wenn die Wandplatte gerade liegt, werden alle Ankerbolzen vollständig festgezogen (**bitte nicht zu fest ziehen!**).

## RU УСТАНОВИТЕ НАСТЕННУЮ ПЛАТУ (WP)

После того как вы просверлили отверстия для установки настенной платы (WP), поместите ее на отверстия и ввинтите шурупы (T) с головкой под ключ примерно наполовину. Используя уровень, убедитесь, что настенная плата установлена горизонтально, и сделайте необходимые исправления. Когда она установлена правильно, полностью затяните все шурупы (**не затягивайте шурупы слишком сильно!**).

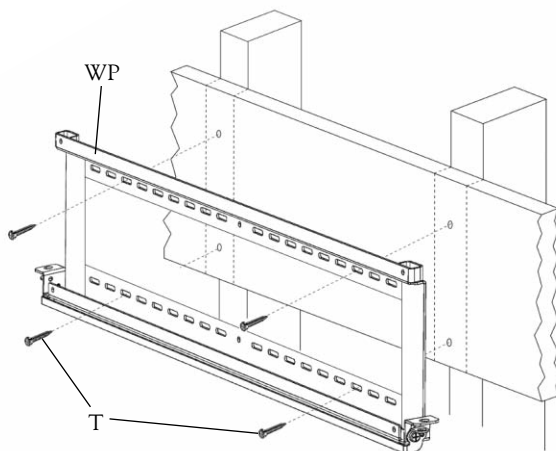

- EN** MOUNTING TO SOLID CONCRETE, BRICKS, OR CINDER BLOCK
- FR** POSE SUR DU BÉTON PLEIN, DES BRIQUES OU DES PARPAINGS
- ES** MONTAJE EN CONCRETO SÓLIDO, LADRILLO O LADRILLOS DE ESCORIAS
- IT** MONTAGGIO SU CALCESTRUZZO, MATTONI O BLOCCHI IN CEMENTO
- DE** MONTAGE AN FESTBETON, MAUERZIEGELN ODER SCHLACKENBETONBLOCK
- RU** КРЕПЛЕНИЕ К НЕАРМИРОВАННОМУ БЕТОНУ, КИРПИЧУ ИЛИ ШЛАКОБЕТОННОМУ БЛОКУ

- EN** After you have determined your desired TV location, Line up the Installation Template (IT) to ensure you will not drill into any mortar joints. Tape the Installation Template in place securely on the wall with masking tape. *Use a Level.*
- FR** Après avoir déterminé l'emplacement souhaité pour le téléviseur, aligner le gabarit de pose (IT) de manière à ne pas percer dans des joints de mortier. Bien attacher le gabarit au mur avec du ruban de masquage. *Utiliser un niveau.*
- ES** Luego de haber determinado la ubicación deseada para su TV, alinee la plantilla de instalación (IT) para asegurarse de que no necesitará perforar ninguna junta de argamasa. Utilice cinta adhesiva para sujetar la plantilla de instalación (IT) a la pared de forma segura. *Utilice un nivel.*
- IT** Dopo aver determinato la posizione più adatta per il televisore, allineare lo schema di installazione (IT) per assicurarsi di non trapanare in giunti di malta. Fissare lo schema al muro con nastro adesivo. *Utilizzare una livella.*
- DE** Nachdem Sie den gewünschten Platz des Fernsehers bestimmt haben, wird die Installationsschablone (IT) ausgerichtet, um sicherzustellen, dass Sie nicht in Mörtelfugen bohren. Befestigen Sie die Installationsschablone (IT) sicher an der Wand mit Hilfe von Abdeckband. *Verwenden Sie dazu Ihr Nivellierinstrument.*
- RU** После того как вы определили желаемое положение телевизора, выровняйте шаблон для установки (IT), чтобы быть уверенным, что вы не будете сверлить в швы каменной кладки. Надежно закрепите шаблон для установки маскировочной лентой. *Используйте уровень для проверки.*

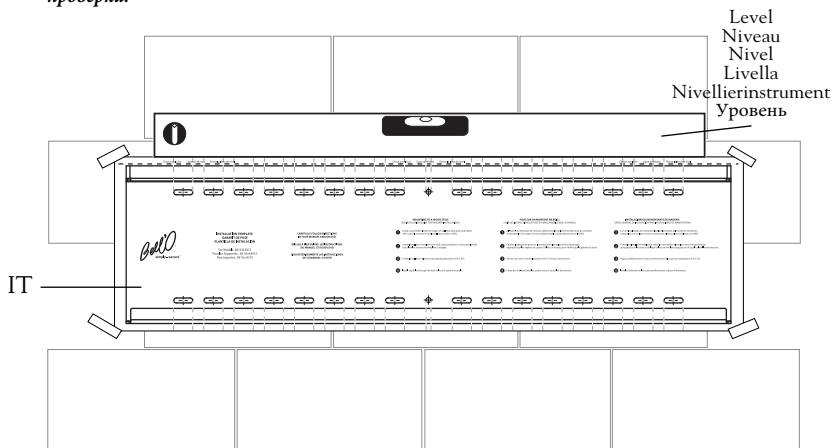

## EN DRILL PILOT HOLES

Follow directions on the Installation Template (IT) carefully. Carefully drill four holes using a 5/16" (or 8mm) masonry drill bit in the "A", "B", "C", and "D" locations noted on the Installation Template. *Each hole should be at least 3" (76mm) deep.*

## FR PERCER LES TROUS GUIDES

Suivre avec attention les instructions figurant sur le gabarit de pose (IT). Percer soigneusement quatre trous avec une mèche à maçonnerie de 5/16 po (ou 8 mm) de diamètre aux emplacements notés « A », « B », « C » et « D » sur le gabarit de pose. *Chaque trou doit être d'au moins 76 mm (3 po) de profond.*

## ES CÓMO TALADRAR ORIFICIOS GUÍA

Siga cuidadosamente las instrucciones de la plantilla de instalación (IT). Taladre con cuidado cuatro orificios con una broca para mampostería de 5/16" (8mm) en las posiciones "A", "B", "C" y "D" indicadas en la plantilla de instalación. *Cada orificio debe tener por lo menos 3" (76mm) de profundidad.*

## IT TRAPANARE I FORI PILOTA

Seguire con attenzione le istruzioni contenute sullo schema di installazione (IT). Trapanare quattro fori con una punta da muratura da 8 mm, nei punti "A", "B", "C" e "D" indicati sullo schema di installazione. *Ogni foro deve essere profondo almeno 76 mm.*

## DE FÜHREN SIE VORBOHRUNGEN DURCH

Bitte achten Sie darauf, dass der Installationsschablone (IT) sorgfältig gefolgt wird. Bohren Sie sorgfältig vier Löcher mit einer 8 mm großen Bohrspitze für Mauerwerk in die "A", "B", "C" und "D" Stellen auf Ihrer Installationsschablone. *Jedes Loch sollte mindestens 76 mm tief sein.*

## RU ПРОСВЕРЛИТЕ УСТАНОВОЧНЫЕ ОТВЕРСТИЯ

Аккуратно и точно следуйте инструкциям, написанным на шаблоне для установки (IT). Просверлите четыре отверстия, используя сверло 5/16" (или 8 мм) для каменной кладки, в местах, обозначенных "A", "B", "C" и "D" на шаблоне для установки. *Каждое отверстие должно быть глубиной не менее 3" (76 мм).*

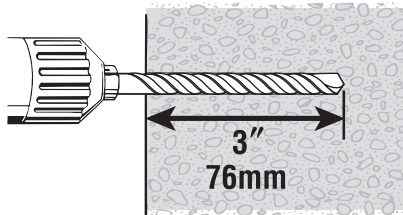

**DO NOT DRILL INTO MORTAR JOINTS!  
DRILL HOLES AT LEAST 1" (25.4 MM) FROM THE JOINTS.**

**NE PAS PERCER DANS LES JOINTS DE MORTIER !  
PERCER LES TROUS À AU MOINS 25 MM (1 PO) DES JOINTS.**

**NO PERFORE LAS JUNTAS DE ARGAMASA. TALADRE ORIFICIOS A UNA  
DISTANCIA DE, POR LO MENOS, 1" (25,4 MM) DE LAS JUNTAS.**

**NON TRAPANARE DIRETTAMENTE NEI GIUNTI DI MALTA!  
TRAPANARE AD UNA DISTANZA DI ALMENO 25,4 MM DA QUESTI.**

**BITTE NICHT IN DEN FUGEN BOHREN! DIE BOHRUNGEN SIND  
MINDESTENS 25,4 MM VON DEN FUGEN ENTFERNT VORZUNEHMEN.**

**НЕ СВЕРЛИТЕ ПО ШВУ! СВЕРЛИТЕ ОТВЕРСТИЯ НА РАССТОЯНИИ  
ПО КРАЙНЕЙ МЕРЕ 1" (25,4 ММ) ОТ ШВОВ.**



**USE A NEW DRILL BIT TO ENSURE OPTIMUM HOLDING ABILITY.  
DO NOT USE A HAMMER DRILL!**

**UTILISER UNE MÈCHE NEUVE POUR ASSURER UNE CAPACITÉ DE  
MAINTIEN OPTIMALE. NE PAS UTILISER DE PERCEUSE À PERCUSSION !**

**USE UNA BROCA NUEVA PARA GARANTIZAR UNA CAPACIDAD  
ÓPTIMA DE SUJECIÓN. NO USE UN TALADRO PERCUTOR.**

**UTILIZZARE UNA PUNTA DI TRAPANO NUOVA PER ASSICURARE LA  
MIGLIORE CAPACITÀ DI OSTEGNO POSSIBILE. NON UTILIZZARE UN  
TRAPANO A PERCUSSIONE!**

**VERWENDEN SIE EINE NEUE BOHRERSPITZE, UM EINE OPTIMALE  
HALTEKAPAZITÄT ZU GEWÄHRLEISTEN. BENUTZEN SIE KEINEN  
BOHRHAMMER!**

**ИСПОЛЬЗУЙТЕ НОВОЕ СВЕРЛО ДЛЯ ОБЕСПЕЧЕНИЯ  
ОПТИМАЛЬНОЙ УДЕРЖИВАЮЩЕЙ СПОСОБНОСТИ.  
НЕЛЬЗЯ ИСПОЛЬЗОВАТЬ УДАРНУЮ ДРЕЛЬ!**

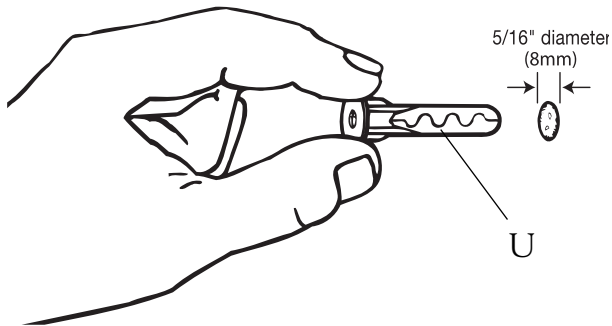

#### **INSERT ANCHORS**

Remove Template (IT) and insert TOGGLER® brand ALLIGATOR® Anchors (U).



#### **ENFONCER LES CHEVILLES**

Enlever le gabarit (IT) et enfoncer des chevilles d'ancrage ALLIGATOR® de la marque TOGGLER® (U).



#### **COLOQUE LOS ANCLAJES**

Quite la plantilla (IT) y coloque los anclajes (U) marca TOGGLER® Y ALLIGATOR®.



#### **INSERIRE I TASSELLI**

Togliere lo schema (IT) e inserire i tasselli ALLIGATOR® di marca TOGGLER® (U).



#### **DÜBEL EINFÜGEN**

Entfernen Sie die Schablone (IT) und führen Sie Dübel der Marke TOGGLER® ALLIGATOR® ein (U).



#### **ВСТАВИТЬ АНКЕРЫ**

Снять шаблон для установки (IT) и вставить анкеры типа ALLIGATOR® марки TOGGLER®.

## **EN INSTALL THE WALL PLATE (WP)**

After you have prepared the holes for mounting the Wall Plate (WP), place the Wall Plate over the holes and screw in the Lag Bolts (T) about half way. Use a level to make sure the Wall Plate is level and make any necessary adjustments. Once straight, tighten all of the Lag Bolts completely (**do not over tighten!**).

## **FR POSER LA PLAQUE MURALE (WP)**

Une fois que les trous de fixation de la plaque murale (WP) sont prêts, poser la plaque murale sur les trous et visser les tire-fond (T) à moitié environ. Utiliser un niveau pour vérifier que la plaque murale est de niveau et effectuer tout ajustement nécessaire. Une fois la plaque de niveau, serrer complètement les quatre tire-fond (**ne pas forcer !**).

## **ES CÓMO INSTALAR LA PLACA DE PARED (WP)**

Luego de haber preparado los orificios para instalar la placa de pared (WP), colóquela placa sobre los orificios y atornille los tirafondos (T) hasta la mitad. Utilice un nivel para asegurarse de que la placa de pared esté nivelada y haga los ajustes necesarios. Una vez que esté derecha, ajuste todos los tirafondos por completo (**no los ajuste demasiado**).

## **IT INSTALLAZIONE DEL SUPPORTO A PARETE (WP)**

Dopo aver preparato i fori per il montaggio del supporto a parete (WP), porre il supporto sopra i fori e avvitare le viti (T) per circa metà della lunghezza. Utilizzare la livella per verificare che il supporto sia parallelo al suolo ed effettuare gli aggiustamenti necessari. Una volta verificata la correttezza della posizione, finire di avvitare le viti (**non serrarle eccessivamente!**).

## **DE INSTALLIEREN SIE DIE WANDPLATTE (WP)**

Nachdem Sie die Löcher zur Befestigung an der Wandplatte (WP) vorbereitet haben, legen Sie die Wandplatte über die Löcher und schrauben Sie die Ankerbolzen (T) halb ein. Mit dem Nivelliergerät wird sichergestellt, dass die Wandplatte eben ist; führen Sie erforderlichenfalls Nachstellungen aus. Wenn die Wandplatte gerade liegt, werden alle Ankerbolzen vollständig festgezogen (**bitte nicht zu fest ziehen!**).

## **RU УСТАНОВИТЕ НАСТЕННУЮ ПЛАТУ (WP)**

После того как вы просверлили отверстия для установки настенной платы (WP), поместите ее на отверстия и винтите шурупы (T) с головкой под ключ примерно наполовину. Используя уровень, убедитесь, что настенная плата установлена горизонтально, и сделайте необходимые исправления. Когда она установлена правильно, полностью затяните все шурупы (**не затягивайте шурупы слишком сильно!**).

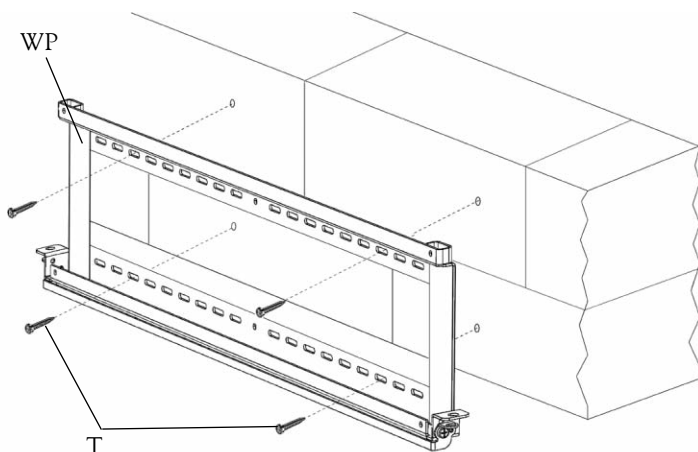





### **INSTALL THE DECORATIVE END COVERS (EC)**

Line up the two peg inserts on the back of each End Cover (EC) with the two holes at the ends of the Wall Plate (WP), and press into place. Each End Cover is marked with a "L" (for Left side) or "R" (for Right side).



### **POSER LES CAPUCHONS DÉCORATIFS (EC)**

Aligner les deux chevilles au dos de chaque capuchon (EC) avec les deux trous aux extrémités de la plaque murale (WP) et les enfoncer en place. Les capuchons sont marqués « L » (côté gauche) ou « R » (côté droit).



### **CÓMO INSTALAR LAS CUBIERTAS DECORATIVAS PARA LOS EXTREMOS (EC)**

Alinee las dos clavijas en la parte trasera de cada cubierta de extremo (EC) con los dos orificios en los extremos de la placa de pared (WP) y presione hasta que encajen en su lugar. Cada cubierta de extremo tiene marcada una "L" (para el lado izquierdo) o una "R" (para el lado derecho).



### **INSTALLAZIONE DEI PARASPIGOLI DECORATIVI (EC)**

Allineare i due perni sul retro di ogni paraspigolo (EC) con i due fori alle estremità del supporto a parete (WP), quindi premerlo in posizione. Ogni paraspigolo viene contrassegnato con una "L" (parte sinistra) o con una "R" (parte destra).



### **INSTALLATION DER DEKORATIVEN ENDABDECKUNGEN (EC)**

Richten Sie die zwei Stifteinlege-teile auf der Rückseite einer jeden Endabdeckung (EC) mit den zwei Löchern an den Enden der Wandplatte (WP) aus und drücken Sie sie in die richtige Stelle. Jede Endabdeckung ist mit einem "L" (für die linke Seite) oder "R" (für die rechte Seite) markiert.



### **УСТАНОВИТЕ ДЕКОРАТИВНЫЕ КОНЦЕВЫЕ КРЫШКИ (EC)**

Совместите два штырька сзади каждой концевой крышки (EC) с двумя отверстиями на концах настенной платы (WP), и нажмите, чтобы крышки встали на место. На каждой крышке имеется своя маркировка: "L" (для левой стороны) или "R" (для правой стороны).

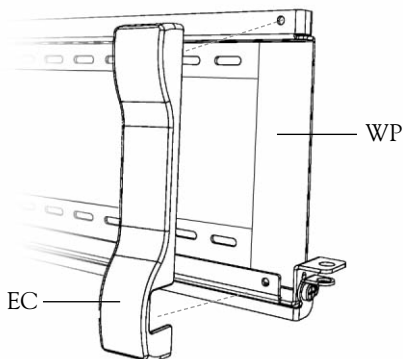

- EN MOUNTING THE TELEVISION
- FR POSE DU TÉLÉVISEUR
- ES CÓMO INSTALAR EL TELEVISOR
- IT MONTAGGIO DEL TELEVISORE
- DE MONTAGE DES FERNSEHERS
- RU УСТАНОВКА ТЕЛЕВИЗОРА

## EN UNDERSTANDING THE LOCKING MECHANISM

The Locking Mechanism locks the Monitor Arms (MA) onto the Wall Plate (WP) to prevent television removal. *Before attempting to attach the television with the Monitor Arms to the Wall Plate, make sure that the Locking Mechanism is in the unlocked position.* Using a screwdriver, turn the large screw head on the side of the Wall Plate 90° toward the front of the Wall Plate, as shown.

## FR COMPRENDRE LE MÉCANISME DE VERROUILLAGE

Le mécanisme de verrouillage verrouille les bras de moniteur (MA) sur la plaque murale (WP) pour empêcher à dépose du téléviseur. *Avant de tenter d'attacher le téléviseur muni des bras de moniteur à la plaque murale, vérifiez que le mécanisme de verrouillage est en position déverrouillée.* À l'aide d'un tournevis, tourner la grande tête de vis située sur le côté de la plaque murale de 90° vers l'avant de la plaque murale, comme sur l'illustration.

## ES CÓMO INTERPRETAR EL MECANISMO DE CIERRE

El mecanismo de cierre traba los brazos de la pantalla (MA) sobre la placa de pared (WP) para impedir que se extraiga el televisor. *Antes de intentar fijar el televisor con los brazos de la pantalla en la placa de pared, asegúrese de que el mecanismo de cierre se encuentra en la posición destrabada.* Con un destornillador, gire la punta del tornillo grande en el costado de la placa de pared 90° en dirección del frente de la placa de pared tal como se muestra.

## IT COME FUNZIONA IL MECCANISMO DI BLOCCO

Il meccanismo di blocco consente di bloccare gli snodi dello schermo (MA) nel supporto a parete (WP) in modo da impedire la rimozione del televisore. *Prima di fissare il televisore – già dotato dello snodo – al supporto dello schermo, verificare che il meccanismo sia in posizione sbloccata.* Con un cacciavite, girare di 90 gradi la grande vite posta al lato del supporto a parete, in direzione della parte anteriore del supporto a parete, come illustrato.

## DE DEN VERRIEGELUNGSMECHANISMUS VERSTEHEN

Der Verriegelungsmechanismus verriegelt die Monitorarme (MA) auf der Wandplatte (WP), um eine Abnahme zu verhindern. *Bevor Sie versuchen, den Fernseher mit den Monitorarmen an der Wandplatte anzubringen, achten Sie darauf, dass sich der Verriegelungsmechanismus in der nicht verriegelten Stellung befindet.* Mit einem Schraubenzieher wird der große Schraubkopf auf der Seite der Wandplatte 90° in Richtung der Vorderseite der Wandplatte wie abgebildet gedreht.

## RU ФУНКЦИЯ ФИКСИРУЮЩЕГО МЕХАНИЗМА

Фиксирующий механизм блокирует крепежные узлы монитора (MA) на настенной плате (WP), чтобы телевизор нельзя было снять. Прежде чем прикрепить телевизор с крепежными узлами монитора к настенной плате, убедитесь, что фиксирующий механизм находится в разблокированном положении. С помощью отвертки поверните большую головку винта на боковой стороне настенной платы на 90° в сторону передней части настенной платы, как показано.

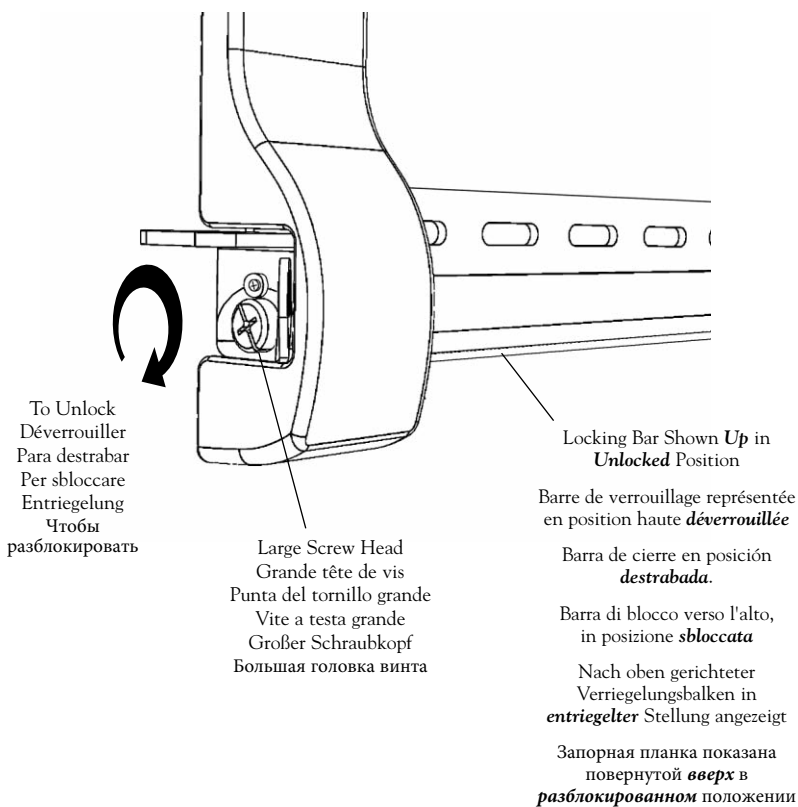



## MOUNT THE TELEVISION

Before you attempt to attach the TV to the Wall Plate (WP), make sure the Monitor Arms (MA) are parallel to the television (in the 0-degree position). This position is indicated by the center marking on the arms as shown. **With the help of an assistant**, lift the television and guide the Monitor Arms (MA) onto the Wall Plate (WP) as shown.



## POSER LE TÉLÉVISEUR

Avant d'accrocher le téléviseur à la plaque murale (WP), vérifiez que les bras de moniteur (MA) sont parallèles au téléviseur (en position 0 degré). Cette position est indiquée par le repère central sur les bras comme sur l'illustration. **Avec l'aide d'une autre personne**, soulevez le téléviseur et guidez les bras de moniteur (MA) dans la plaque murale (WP) comme sur l'illustration.



## CÓMO MONTAR EL TELEVISOR

Antes de intentar conectar el TV a la placa de pared, asegúrese de que los brazos de la pantalla (MA) están paralelos al televisor (en la posición grado 0). Las marcas centrales en los brazos indican esta posición tal como se muestra. **Con la ayuda de un asistente**, levante el televisor y guíe los brazos de la pantalla (MA) sobre la placa de pared (WP) tal como se muestra.



## MONTAGGIO DEL TELEVISORE

Prima di fissare il televisore al supporto a parete (WP), verificare che gli snodi dello schermo (MA) siano paralleli al televisore (in posizione 0 gradi). Questa posizione viene indicata dal segno centrale sullo snodo, come indicato. **Con l'aiuto di un assistente**, sollevare il televisore e guidare lo snodo dello schermo (MA) sul supporto a parete (WP), come illustrato.



## BEFESTIGUNG DES FERNSEHERS

Bevor Sie versuchen, den Fernseher an der Wandplatte (WP) anzubringen, achten Sie darauf, dass sich die Monitorarme (MA) parallel zum Fernseher befinden (in der 0-Grad Stellung). Diese Stellung ist in der mittleren Markierung auf den Armen wie abgebildet angegeben. **Mit einem Gehilfen** wird der Fernseher hochgehoben und die Monitorarme (MA) auf die Wandplatte (WP) wie abgebildet geführt.



## УСТАНОВИТЕ ТЕЛЕВИЗОР

Перед тем как прикрепить телевизор к настенной плате (WP), убедитесь, что крепежные узлы монитора (MA) параллельны телевизору (в положении 0 градусов). Это положение показано отметками в центре на крепежных узлах, см. рисунок. **Вместе с помощником поднимите** телевизор и вставьте крепежные узлы монитора (MA) в настенную плату (WP), как показано.

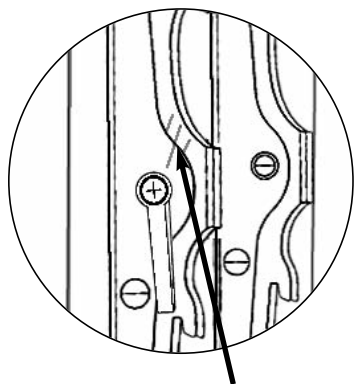

Markings on the adjustable arm will line up when in the 0-degree position.

Les repères sur le bras ajustable s'alignent lorsqu'il est en position 0 degré.

Las marcas en el brazo ajustable se alinearán cuando éste esté en la posición grado 0.

I contrassegni sullo snodo regolabile saranno allineati quando si trovano in posizione pari a 0 gradi.

Die Markierungen auf dem verstellbaren Arm sind dann in einer Reihe ausgerichtet, wenn sie sich in der 0-Grad Stellung befinden.

Пометки на регулируемом элементе крепежного узла в положении 0 градусов совпадут.

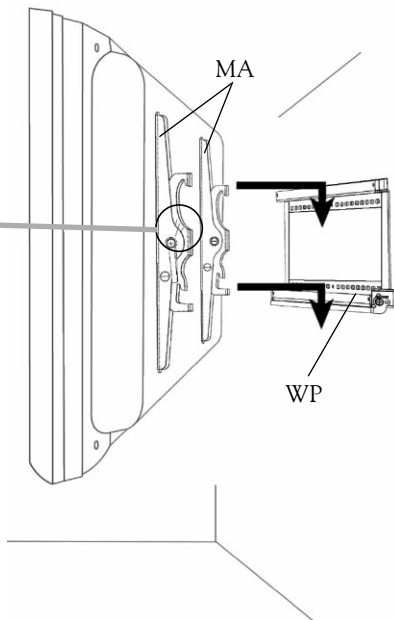

**MAKE SURE BOTH MONITOR ARMS (MA) ARMS ARE ENGAGED ON BOTH THE TOP AND BOTTOM RAILS OF THE WALL PLATE (WP)!**

**S'ASSURER QUE LES DEUX BRAS DE MONITEUR (MA) SONT ENGAGÉS À LA FOIS SUR LES RAILS SUPÉRIEUR ET INFÉRIEUR DE LA PLAQUE MURALE (WP).**

**ASEGÚRESE DE QUE AMBOS BRAZOS DE LA PANTALLA (MA) SE ENGANCHEN EN LOS RIELES SUPERIOR E INFERIOR DE LA PLACA DE PARED (WP).**

**VERIFICARE CHE ENTRAMBI GLI SNODI DELLO SCHERMO (MA) SIANO INNESTATI SULLA ROTAIA SUPERIORE E SU QUELLA INFERIORE DEL SUPPORTO A PARETE (WP)!**

**BITTE ACHTEN SIE DARAUF, DASS BEIDE MONITORARME (MA) AUF DER OBEREN UND UNTEREN SCHIENE DER WANDPLATTE (WP) EINGERASTET SIND!**

**УБЕДИТЕСЬ, ЧТО ОБА КРЕПЕЖНЫХ ЭЛЕМЕНТА КРЕПЕЖНЫХ УЗЛОВ МОНИТОРА (MA) ЗАКРЕПИЛИСЬ КАК НА ВЕРХНЕЙ, ТАК И НА НИЖНЕЙ РЕЙКАХ НАСТЕННОЙ ПЛАТЫ (WP)!**

## **EN SECURE THE TELEVISION**

After the television with the Monitor Arms (MA) is attached to the Wall Plate (WP), lock the Arms into place to prevent removal of the television. To lock the Arms, simply turn the large screw head on the side of the Wall Plate 90° toward the wall using a screwdriver. Have an assistant hold the television in place while you do this. Once the locking mechanism bar has been engaged, tighten both M4 x 10mm Security Screws (AB) to prevent the locking bar from rotating out of its locked position. For extra security, you can also place a padlock through the large holes in the protruding tabs of the locking mechanism.

## **FR FIXER LE TÉLÉVISEUR**

Une fois que le téléviseur muni des bras de moniteur (MA) est fixé à la plaque murale (WP), verrouiller les bras en place pour empêcher la dépose du téléviseur. Pour verrouiller les bras, il suffit de tourner la grande tête de vis située sur le côté de plaque murale de 90° vers le mur avec un tournevis. Pour cela, faire tenir le téléviseur en place par une autre personne. Une fois le mécanisme de verrouillage engagé, serrer les deux vis de sécurité M4 x 10 mm (AB) pour empêcher la barre de verrouillage de tourner hors de sa position verrouillée. Pour plus de sûreté, il est également possible de poser un cadenas à travers les grands trous des pattes dépassant du mécanisme de verrouillage.

## **ES CÓMO ASEGURAR EL TELEVISOR**

Luego de que el televisor, con los brazos de la pantalla (MA), esté fijado a la placa de pared (WP), trabe los brazos en su posición para impedir que se extraiga el televisor. Para bloquear los brazos, sólo gire la punta del tornillo grande en el costado de la placa de pared 90° en dirección de la pared con un destornillador. Mientras hace esto, pídale a un asistente que sostenga el televisor en su lugar. Una vez que la barra con el mecanismo de cierre esté acoplada, ajuste los dos tornillos de seguridad M4 x 10mm (AB) para impedir que la barra de bloqueo rote fuera de su posición. Para más seguridad, también puede colocar un candado a través de los orificios grandes en las pestañas sobresalientes del mecanismo de bloqueo.

## **IT FISSAGGIO DEL TELEVISORE**

Una volta che il televisore con gli snodi dello schermo (MA) è fissato al supporto a parete (WP), bloccare gli snodi in posizione, per evitare che il televisore possa essere rimosso. Per bloccare gli snodi, girare la vite grande posta al lato del supporto dello schermo di 90 gradi, verso la parete, usando un cacciavite. Assicurarsi che un assistente sostenga il televisore mentre viene effettuata questa procedura. Una volta innestata la barra di blocco del meccanismo di blocco, fissare entrambe le viti di sicurezza M4 x 10 mm (AB) per evitare che la barra di blocco possa ruotare fuori posizione. Per garantire sicurezza addizionale, è anche possibile apporre un lucchetto attraverso i grandi fori presenti nelle linguette sporgenti del meccanismo di blocco.

## **DE SICHERE BEFESTIGUNG DES FERNSEHERS**

Nachdem der Fernseher mit den Monitorarmen (MA) an der Wandplatte (WP) befestigt wurde, werden die Arme an der gewünschten Stelle verriegelt, um eine Abnahme des Fernsehers zu verhindern. Zur Verriegelung der Arme wird der große Schraubkopf einfach auf der Seite der Wandplatte um 90° in Richtung Wand mit Hilfe eines Schraubenziehers gedreht. Während dieses Vorgangs muss ein Gehilfe den Fernseher an der richtigen Stelle hochhalten. Nachdem der Balken für den Verriegelungsmechanismus eingerastet ist, werden beide M4 x 10 mm Sicherheitschrauben (AB) festgezogen, damit verhindert wird, dass der Verriegelungsbalken sich aus der verriegelten Stellung herausdreht. Für zusätzliche Sicherheit können Sie auch ein Vorhängeschloss durch die großen Löcher in den vorstehenden Lappen führen.

## **RU ЗАКРЕПИТЕ ТЕЛЕВИЗОР**

После того как телевизор с крепежными узлами монитора (MA) прикреплен к настенной плате (WP), заблокируйте крепежные узлы, чтобы телевизор нельзя было снять. Чтобы заблокировать крепежные узлы, просто поверните отверткой на 90° по направлению к стене большую головку винта на боковой стороне настенной платы. Пока вы это делаете, помощник должен удерживать телевизор на месте. После блокирования запорной планки фиксирующего механизма затяните оба крепежных винта (AB) M4 x 10 мм, чтобы запорная планка не могла повернуться из заблокированного положения. Для большей надежности можно повесить висячий замок, используя большие отверстия в выступающих «ушках» фиксирующего механизма.

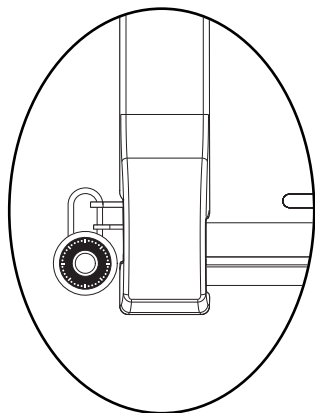
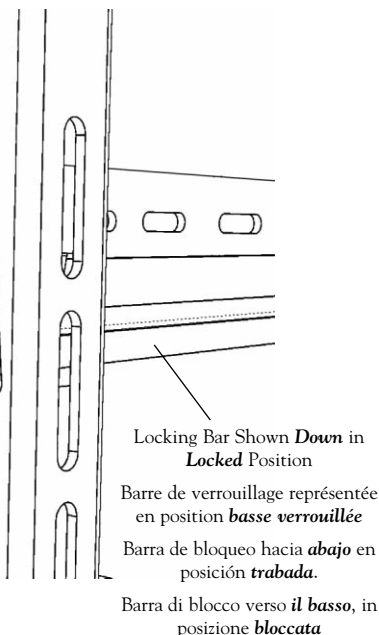
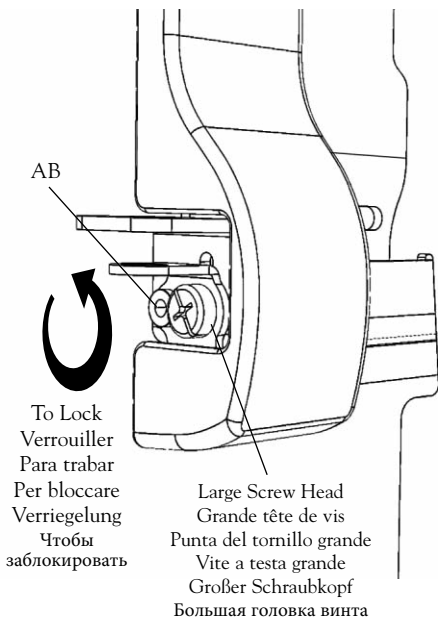

**EXERCISE CAUTION WHEN REMOVING THE TELEVISION FROM THE MOUNT  
TO AVOID EQUIPMENT DAMAGE OR PERSONAL INJURY.**

**LORS DU DÉCROCHAGE DU TÉLÉVISEUR, FAIRE PREUVE DE PRÉCAUTION POUR  
ÉVITER LES DOMMAGES MATÉRIELS ET CORPORELS.**

**TENGA MUCHO CUIDADO AL RETIRAR EL TELEVISOR DEL SOPORTE PARA EVITAR  
DAÑOS EN EL EQUIPO O LESIONES CORPORALES.**

**FARE ATTENZIONE QUANDO VIENE RIMOSSO IL TELEVISORE DAL SUPPORTO,  
PER EVITARE DANNI ALL'APPARECCHIO O ALLA PERSONA.**

**GEHEN SIE VORSICHTIG BEI DER ABNAHME DES TVS VON DER BEFESTIGUNG UM, UM DAS GERÄT  
NICHT ZU BESCHÄDIGEN ODER UM KEINE KÖRPERVERLETZUNGEN ZU VERURSACHEN.**

**СНИМАТЬ ТЕЛЕВИЗОР С КРОНШТЕЙНА НУЖНО ОЧЕНЬ ОСТОРОЖНО,  
ЧТОБЫ ИЗБЕЖАТЬ ТРАВМ И НЕ ПОВРЕДИТЬ ОБОРУДОВАНИЕ.**

## EN USING THE TILTING ARM FEATURE

Once the television with the Monitor Arms (MA) is securely locked on the Wall Plate (WP), you can safely adjust the tilt feature on the Arms. The Arms can tilt from  $-5^{\circ}$  back to  $+15^{\circ}$  forward, depending on your optimum viewing position. **Have an assistant hold the television in place**, and turn the lever on the Monitor Arm to loosen. It works like a ratchet so that you can loosen the lever easily in a very confined area. To disengage the lever, pull it away from the Monitor Arm and reposition. Push it in again to turn and adjust the Arm's tension as shown. Repeat this procedure for the lever on the other Arm also before attempting to position the television. Once the television is in the desired position, fully tighten the levers. Turn the levers clockwise to tighten, pulling out to disengage the ratchet mechanism.

## FR UTILISER LA FONCTION D'INCLINAISON DES BRAS

Une fois que le téléviseur muni des bras de moniteur (MA) est verrouillé sur la plaque murale (WP), le mécanisme d'inclinaison des bras peut être ajusté sans danger. Les bras s'inclinent de  $-5^{\circ}$  vers l'arrière à  $+15^{\circ}$  vers l'avant, pour offrir une visibilité optimale. Faire tenir le téléviseur en place **par une autre personne** et tourner le levier du bras de moniteur pour desserrer. Il comporte un cliquet et peut donc aisément être desserré dans les espaces restreints. Pour débrayer le levier, l'écartez du bras de moniteur et le repositionner. L'enfoncer à nouveau pour le tourner et ajuster la tension du bras comme sur l'illustration. Répéter cette procédure avec le levier de l'autre bras avant de tenter de basculer le téléviseur. Une fois le téléviseur dans la position souhaitée, resserrer complètement les leviers. Tourner les leviers dans le sens des aiguilles d'une montre pour les serrer, en tirant pour débrayer le mécanisme à cliquet.

## ES CÓMO USAR LA CARACTERÍSTICA DEL BRAZO DE INCLINACIÓN

Una vez que el televisor, con los brazos de la pantalla (MA) esté trabado de forma segura en la placa de pared (WP), usted podrá ajustar con seguridad la característica de inclinación de los brazos. Los brazos se pueden inclinar desde  $-5^{\circ}$  hacia atrás hasta  $+15^{\circ}$  hacia delante, dependiendo de su posición de visibilidad óptima. **Pídale a un asistente** que sostenga el televisor en su lugar y gire la palanca del brazo de la pantalla para aflojarlo. Funciona como un trinquete para que usted pueda aflojar la palanca con facilidad en un lugar estrecho. Para desenganchar la palanca, aléjela del brazo de la pantalla y posicónela nuevamente. Presiónela nuevamente para girar y ajustar la tensión del brazo tal como se muestra. Repita el procedimiento para la palanca del otro brazo también antes de intentar poner en posición el televisor. Una vez que el televisor se encuentre en la posición deseada, ajuste por completo las palancas. Gire las palancas en sentido horario para ajustar, tirando hacia fuera para desenganchar el mecanismo de trinquete.

## IT UTILIZZO DELLA FUNZIONE DI INCLINAZIONE

Una volta fissato il televisore dotato di snodi dello schermo (MA) al supporto a parete (WP), sarà possibile regolare l'inclinazione degli snodi. Gli snodi possono inclinarsi da  $-5^{\circ}$  (indietro) a  $+15^{\circ}$  (in avanti), a seconda della posizione ottimale di visione. **Mentre un assistente** sorregge il televisore, allentare la leva sullo snodo. Il funzionamento è a cremagliera, pertanto sarà possibile operare anche in spazi confinati. Per disinnestare la leva, allontanarla dallo snodo e riposizionare quest'ultimo. Spostare la leva nuovamente in avanti e regolare la tensione dello snodo, come illustrato. Prima di posizionare il televisore ripetere la procedura con la leva posta nell'altro snodo. Una volta individuata la corretta posizione del televisore, fissare saldamente le leve. Girare le leve in senso orario, tirando verso l'esterno per disinnestare il meccanismo a cremagliera.

## DE VERWENDUNG DER KIPPARMVORRICHTUNG

Nachdem der Fernseher mit den Montierarmen (MA) sicher mit der Wandplatte (WP) verriegelt ist, können Sie die Kippvorrichtung an den Armen sicher verstellen. Die Arme können von  $-5^{\circ}$  nach hinten bis zu  $+15^{\circ}$  nach vorn je nach optimaler Ansichtsposition gekippt werden. **Mit einem Gehilfen** wird der Fernseher an der richtigen Stelle gehalten und der Hebel am Monitorarm gedreht, um ihn zu lockern. Er funktioniert wie ein Ratschenschrauber, damit Sie den Hebel mühelos auf kleinstem Platz lockern können. Zum Ausklinken des Hebels wird er von dem Monitorarm weggezogen und neu positioniert. Schieben Sie ihn wieder herein, und verstellen Sie die Spannung des Arms wie abgebildet. Wiederholen Sie diesen Vorgang ebenfalls für den Hebel auf dem anderen Arm, bevor Sie versuchen, den Fernseher in die richtige Stellung zu bringen. Die Hebel werden vollständig festgezogen, nachdem sich der Fernseher in der gewünschten Stellung befindet. Drehen Sie die Hebel gegen den Uhrzeigersinn zum Festziehen; ziehen Sie sie heraus, um den Ratschenschraubmechanismus zu entkuppeln.





## ИСПОЛЬЗОВАНИЕ УЗЛОВ НАКЛОНА

Когда телевизор с крепежными узлами монитора (МА) надежно заблокирован на настенной плате (WP), можно, не опасаясь, использовать функцию наклона. Крепежные узлы можно наклонять от положения  $-5^{\circ}$  назад до положения  $+15^{\circ}$  вперед, в зависимости от наиболее удобного положения для просмотра. Пусть помощник удерживает телевизор на месте, а вы поверните рычаг на крепежном узле монитора, чтобы крепление ослабло. Система работает как храповой механизм, так что вы можете легко ослабить рычаг в очень ограниченном пространстве. Чтобы вывести рычаг из зацепления, потяните его из крепежного узла монитора и переустановите. Снова втолкните его, чтобы повернуть и затянуть или ослабить положение крепежного узла, как показано. Повторите эту процедуру с рычагом на другом крепежном узле перед тем, как устанавливать телевизор. Когда телевизор будет установлен в желаемом положении, полностью затяните рычаги. Поверните рычаги по часовой стрелке, чтобы затянуть, потянув к себе, чтобы вывести из зацепления храповой механизм.

Push In to Turn Lever  
Enfoncer pour tourner le levier  
Presione para girar la palanca  
Spingere per girare la leva  
Hineinschieben, um den Hebel zu drehen  
Втолкнуть, чтобы повернуть рычаг

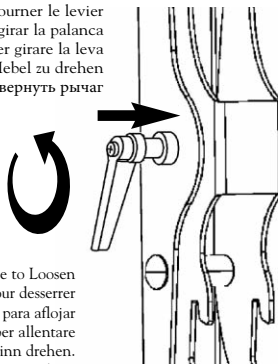

Turn Counter-Clockwise to Loosen  
Sens inverse des aiguilles d'une montre pour desserrer  
Gire en sentido antihorario para aflojar  
Girare in senso anti-orario per allentare  
Zur Lockerung entgegen den Uhrzeigersinn drehen.  
Повернуть против часовой стрелки, чтобы ослабить

Pull Out to Disengage Lever  
Tirer pour débrayer le levier  
Tire hacia fuera para desenganchar la palanca  
Tirare verso l'esterno per disinnestare la leva  
Zur Entkupplung des Hebels herausziehen  
Потянуть к себе, чтобы вывести рычаг из зацепления

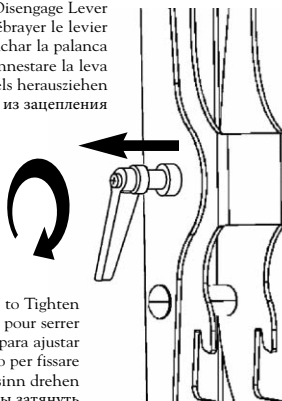

Turn Clockwise to Tighten  
Sens des aiguilles d'une montre pour serrer  
Gire en sentido horario para ajustar  
Girare in senso orario per fissare  
Zum Festziehen, gegen den Uhrzeigersinn drehen  
Повернуть по часовой стрелке, чтобы затянуть

## LIMITED LIFETIME WARRANTY

This Bell'O International, Corp. ("Bell'O" or "we") mounting product SKU # 7615 or 7617 ("Product") is warranted for the life of the Product only to the original purchaser and limited to the original installation ("Warranty"). Re-installation of the Product in a different location or with a different monitor or peripheral voids this Warranty. This Warranty is only valid in the United States of America and Canada. For customers outside the United States and Canada, please contact your country's distributor for country specific warranty information.

We warrant to the original purchaser that the Product and all parts and components thereof are free of defects in material and workmanship. "Defects", as used in this Warranty, is defined as any imperfections that impair the use of the Product.

Our Warranty is expressly limited to replacement of mount parts and components. Bell'O will replace any part listed on the enclosed mount parts sheet that is defective in material or workmanship only to the original owner within the limitations stated herein.

This Warranty applies only under conditions of normal use. The Product is not intended for outdoor use. This Warranty does not cover: 1) defects caused by improper installation or disassembly; 2) defects caused by shipping (claims for damage during transit to you should be made immediately by you directly to the transportation company); 3) defects occurring after purchase due to modification, intentional damage, accident, misuse, abuse, negligence, natural disaster, abnormal mechanical or environmental conditions, unauthorized disassembly, repair, modification or exposure to the elements; 4) cosmetic damage and 5) labor or assembly costs.

This Warranty does not apply if the Product has been repackaged or resold as second-hand.

There are no warranties, express or implied, including without limitation merchantability or fitness for particular use, except as (i) contained herein or (ii) required by applicable law in the state whose law governs. The substantive and procedural law of the State of New Jersey shall govern this Warranty, absent controlling law imposing the law of another state in lieu thereof as governing law. New Jersey Superior Court or the United States District Court for the District of New Jersey, as appropriate, shall retain exclusive jurisdiction over enforcement of this Warranty and all subject matter hereof. All warranties of whatsoever derivation shall be limited to the terms set forth herein, unless otherwise required by applicable law.

You shall not rely on manufacturers', employees' or representatives' statements, whether oral or written, which neither modify this Warranty nor are they part of either your purchase contract or this Warranty.

Except as provided herein, Bell'O has no liability or responsibility to you or any other person or entity with respect to any liability, loss or damage caused directly or indirectly by use of the Product, including, but not limited to, any incidental or consequential damages. Some states do not allow limitation on how long an implied warranty can last or the exclusion or limitation of incidental or consequential damages. Therefore, the above limitations and exclusion may not apply to you.

This Warranty covers only repair or replacement for this mount as stated above.

This Warranty gives you specific legal rights. You may also have other rights, which vary from state to state.

**Please note:** You are responsible to inspect your mount thoroughly for missing or defective parts immediately after opening the box. To receive replacement or missing part(s) under this Warranty, visit our website at [www.bello.com](http://www.bello.com) or call our Customer Service Department at 1-888-235-7646. Please have the model number, date code, part number(s) and your sales receipt or other proof of purchase available for reference. Bell'O will ship you any necessary replacement parts in the United States or Canada at our expense.



## GARANTIE À VIE LIMITÉE

Ce produit de fixation Bell'O International, Corp. (« Bell'O » ou « nous ») de n° SKU 7615 ou 7617 (le « Produit ») est garanti pendant la durée de vie du Produit uniquement à l'acheteur initial et dans les limites de la pose initiale (« Garantie »). La réinstallation du Produit à un emplacement différent ou avec un téléviseur ou périphérique différent annule cette Garantie. Cette garantie est valable uniquement aux États-Unis d'Amérique et au Canada. Les clients en-dehors des États-Unis et du Canada sont invités à communiquer avec le distributeur national pour connaître les conditions de garantie propres au pays considéré.

Nous garantissons à l'acheteur initial que ce Produit et l'ensemble de ses pièces et composants sont exempts de défauts de matériau et de fabrication. Le terme « défaut », au sens de cette Garantie, fait référence à toute imperfection qui entrave l'utilisation du Produit.

Notre Garantie se limite expressément au remplacement de pièces et composants du support. Bell'O remplacera toute pièce figurant dans la nomenclature des pièces du support jointe et présentant un défaut de matériau ou de fabrication exclusivement au propriétaire initial dans les limites établies aux présentes.

Cette Garantie s'applique uniquement dans des conditions d'utilisation normale. Ce Produit n'est pas destiné à une utilisation en plein air. Cette Garantie ne couvre pas : 1) les défauts causés par une pose ou un démontage incorrects ; 2) les défauts causés par le transport (les réclamations en cas de dommages dans le transport doivent être soumises par l'acheteur directement à la société de transport) ; 3) les défauts se produisant après l'achat en raison de modification, dommages intentionnels, accident, emploi abusif ou détourné, négligence, catastrophe naturelle, conditions mécaniques ou ambiantes anormales, démontage, réparation ou modification non autorisés ou exposition aux intempéries ; 4) les dommages cosmétiques et 5) les coûts de main-d'œuvre ou d'assemblage.

Cette Garantie ne s'applique pas si le produit a été reconditionné ou revendu d'occasion.

Il n'est offert aucune garantie, expresse ou implicite, notamment de qualité marchande ou d'adaptation à un emploi particulier, à l'exception de (i) celle contenue dans les présentes ou (ii) ce qui est prévu par la réglementation en vigueur dans l'état ou la province dont les lois s'appliquent. En l'absence de réglementation imposant l'application des lois d'un autre état ou province, cette Garantie est régie par les dispositions de fond et de procédure de la loi de l'état du New Jersey. La Cour supérieure du New Jersey ou la Cour de district des États-Unis pour le District du New Jersey, selon le cas, a juridiction exclusive sur l'application de cette Garantie et sur toutes les matières y afférentes. Toutes les garanties éventuellement dérivées sont limitées aux termes établis aux présentes, sauf dispositions contraires de la réglementation en vigueur.

L'acheteur ne saurait s'en remettre aux déclarations des fabricants, employés ou représentants, orales ou écrites, qui ne sont ni une modification de cette Garantie, ni une partie intégrante du contrat de vente ou de cette Garantie.

Sous réserve des présentes dispositions, Bell'O décline toute obligation ou responsabilité envers l'acheteur ou toute autre personne ou entité concernant de quelconques obligations, pertes ou dommages causés directement ou indirectement par l'utilisation du Produit, notamment, mais sans s'y limiter, de quelconques dommages accessoires ou consécutifs. Certains états ou provinces n'autorisent pas la limitation de la durée d'une garantie implicite ou l'exclusion ou la limitation des dommages accessoires ou consécutifs. Par conséquent, il est possible que les limites ou exclusions ci-dessus ne s'appliquent pas au présent cas particulier.

Cette Garantie couvre uniquement les réparations ou remplacements pour ce support comme indiqué précédemment.

Cette Garantie confère à l'acheteur des droits juridiques particuliers. Il est possible qu'il ait d'autres droits, susceptibles de varier d'une juridiction à l'autre.

**Remarque :** Vous êtes responsable de contrôler le support avec soin pour vérifier qu'il n'y a pas de pièce manquante ou défectueuse immédiatement après avoir ouvert l'emballage. Pour obtenir des pièces de rechange ou manquantes dans le cadre de cette garantie, veuillez visiter notre site Web à [www.bello.com](http://www.bello.com) ou appeler notre Service après-vente au 1-888-235-7646. Veuillez à avoir le numéro de modèle, le code de date, les références des pièces et le reçu de la vente ou autre justificatif d'achat à disposition. Bell'O expédiera toutes les pièces de rechange nécessaires à ses propres frais aux États-Unis et au Canada.



## GARANTÍA LIMITADA DE POR VIDA

Este producto de montaje SKU # 7615 o 7617 ("Producto") Bell'O International, Corp. ("Bell'O" o "nosotros") está cubierto por la garantía durante la vida del Producto solo para el comprador original y está limitada a la instalación original ("Garantía"). La Garantía solo es válida en los Estados Unidos de Norteamérica y Canadá. Los clientes que se encuentren fuera de los Estados Unidos y Canadá y que deseen obtener información específica sobre la garantía en su país deben comunicarse con el distribuidor local.

Garantizamos al comprador original que el Producto y todas sus partes y componentes están libres de defectos materiales y de fabricación. Los "Defectos", como se usa en la presente Garantía, se definen como cualquier imperfección que afecte el uso del Producto.

Nuestra Garantía está expresamente limitada al reemplazo de partes y componentes del soporte. Bell'O reemplazará cualquier parte listada en la hoja incluida de partes y piezas del soporte que tenga defectos materiales o de fabricación solo al propietario original dentro de las limitaciones declaradas en esta garantía.

Esta Garantía se aplica solo bajo condiciones normales de uso. El Producto no está diseñado par su uso al aire libre. Esta Garantía no cubre: 1) defectos causados por la instalación o desmontaje inapropiado; 2) defectos causados por el transporte (las demandas por daños y perjuicios durante el transporte hasta su ubicación deben ser realizadas de inmediato por usted directamente a la compañía de transporte); 3) defectos ocurridos después de la compra debidos a la modificación, daño intencional, accidente, uso incorrecto, abuso, negligencia, desastre natural, condiciones mecánicas o ambientales anormales, desmontaje no autorizado, reparación, modificación o exposición a los elementos; 4) daño cosmético y 5) costos de mano de obra o ensamblaje.

Esta garantía no se aplica si el Producto ha sido embalado nuevamente o revendido como de segunda mano.

No existen garantías, explícitas o implícitas, que incluyan sin limitación la comerciabilidad o aptitud para un uso en particular, con excepción de (i) lo aquí contenido o (ii) lo exigido por las leyes vigentes en el estado en el que rige dicha legislación. El derecho procesal y sustantivo del estado de Nueva Jersey regirá esta Garantía en ausencia de una legislación de otro estado que regule la aplicación de la ley. El Tribunal Superior de Nueva Jersey o el Tribunal de Distrito de los Estados Unidos para el Distrito de Nueva Jersey, según corresponda, tendrán jurisdicción exclusiva sobre la ejecución de esta Garantía y todo su contenido. Todas las garantías y cualquier derivación se deberán limitar a los términos aquí establecidos, a menos que las leyes vigentes exijan lo contrario.

Usted no estará amparado por las declaraciones, orales o escritas, de los fabricantes, empleados o representantes, que no modifican esta Garantía ni forman parte de su contrato de compra ni de esta Garantía.

Con excepción de lo aquí establecido, Bell'O no tiene obligación o responsabilidad para con usted o cualquier otra persona o entidad con respecto a cualquier responsabilidad, pérdida o daño causado directo o indirectamente por el uso del Producto, incluido, de manera taxativa, cualquier daño incidental o resultante. Algunos estados no autorizan limitación sobre el tiempo de cobertura de una garantía implícita sobre la exclusión o limitación de daños incidentales o resultantes. En consecuencia, las limitaciones y exclusiones antes mencionadas podrán no corresponder.

Esta Garantía cubre solo la reparación o reemplazo de este soporte tal como se declara arriba.

Esta Garantía le otorga derechos legales específicos. Usted también puede tener otros derechos, que variarán de estado en estado.

**Tenga en cuenta:** *Usted es responsable de inspeccionar meticulosamente su soporte en busca de partes o piezas faltantes o defectuosas inmediatamente después de abrir la caja. Para recibir el reemplazo o la(s) parte(s) o pieza(s) faltante(s) cubiertas por la presente garantía, ingrese a nuestro sitio web [www.bello.com](http://www.bello.com) o llame a nuestro Departamento de atención al cliente al 1-888-235-7646. Tenga a mano el número de modelo, código de fecha, número(s) de la parte o pieza y su recibo de venta u otra prueba de adquisición disponible como referencia. Bell'O le enviará cualquier parte o pieza de reemplazo sin cargo en los Estados Unidos o Canadá.*

## **GARANZIA LIMITATA A VITA**

Questo prodotto di supporto SKU # 7615 o 7617 ("Prodotto") di Bell'O International, Corp. ("Bell'O" o "noi") è coperto da garanzia per la durata della vita del Prodotto unicamente per l'acquirente originale e solo per l'installazione originale ("Garanzia"). La reinstallazione del Prodotto in posizione diversa, o con schermo o periferica diversi, rende questa Garanzia nulla. Questa Garanzia vale unicamente negli Stati Uniti d'America e in Canada. Per clienti in altri paesi, contattare il distributore locale per informazioni di garanzia specifiche per il paese in questione.

Garantiamo all'acquirente originale che il Prodotto e tutte le sue parti e componenti sono privi di difetti in materiale e lavorazione. I "Difetti", in questa Garanzia, sono definiti come imperfezioni che impediscono il corretto funzionamento del Prodotto.

La nostra Garanzia è esplicitamente limitata a parti e componenti di montaggio da sostituire. Bell'O sostituirà qualsiasi parte – indicata nell'elenco delle parti, accluso – che sia difettosa in materiale o lavorazione solo nel caso in cui il richiedente sia l'acquirente originale, con le limitazioni qui indicate.

Questa garanzia si applica solo in condizioni di utilizzo normale. Il Prodotto non è inteso per un uso esterno. Questa Garanzia non copre: 1) difetti dovuti a installazione o disinstallazione scorretta; 2) difetti dovuti a spedizione (le richieste di danni avvenuti durante il trasporto devono essere inoltrate immediatamente dall'acquirente al corriere/trasportatore); 3) difetti verificatisi dopo l'acquisto dovuti a modifiche, danno intenzionale, incidente, uso improprio, abuso, negligenza, disastri naturali, condizioni meccaniche o ambientali fuori dalla norma, disassemblaggio non autorizzato, riparazione, modifica o esposizione agli elementi atmosferici; 4) danni cosmetici, e 5) costi di manodopera o di assemblaggio.

Questa Garanzia non è valida se il Prodotto è stato reballato o venduto di seconda mano.

Non vi sono garanzie, esplicite o implicite, incluse senza limitazione la commerciabilità o idoneità per un uso particolare, eccetto quanto (i) qui contenuto o (ii) richiesto dalla legge in vigore in uno Stato particolare. La legge sostanziale e processuale dello Stato del New Jersey disciplina questa Garanzia in assenza di un'altra legge superiore che assegni la giurisdizione a un altro Stato in veste di foro competente. Il Tribunale Superiore del New Jersey o il Tribunale Distrettuale degli Stati Uniti per il Distretto del New Jersey, come meglio appropriato, avranno giurisdizione esclusiva sull'applicazione di questa Garanzia e su tutto quanto in essa contenuto. Qualsiasi garanzia, di qualsiasi derivazione di essa, sarà limitata ai termini qui contenuti, tranne quando diversamente richiesto dalla legge applicabile.

Non è consentito fare affidamento a dichiarazioni di produttori, dipendenti o rappresentanti, sia orali che scritte, quando queste modificano questa Garanzia e non sono parte del contratto di acquisto o di questa Garanzia.

Salvo quanto qui indicato, Bell'O non è responsabile nei confronti dell'acquirente o di qualsiasi altra persona o entità per qualsiasi rivendicazione, perdita o danno causati direttamente o indirettamente dall'uso del Prodotto, inclusi, ma non limitatamente a, danni incidentali o indiretti. Alcuni Stati non consentono limitazioni sulla durata di una garanzia implicita o l'esclusione o limitazione di danni incidentali o indiretti. Le sopramenzionate limitazioni potrebbero pertanto non essere pertinenti.

Questa Garanzia copre unicamente le riparazioni e/o le sostituzioni relative a questo supporto, come specificato sopra.

Questa Garanzia conferisce al proprietario diritti legali specifici. Potrebbero esistere altri diritti, che variano da Stato a Stato.

**Nota bene:** *l'acquirente è responsabile dell'ispezione accurata del supporto, per poter denunciare le parti mancanti o difettose immediatamente dopo aver aperto l'imballaggio. Per ricevere le parti di sostituzione o quelle mancanti coperte da questa Garanzia, visitare il nostro sito Web [www.bello.com](http://www.bello.com) o chiamare il nostro Reparto di Assistenza ai Clienti (Customer Service Department) al numero verde 1-888-235-7646 (valido solo in USA e Canada). Si prega di avere sotto mano il numero del modello, il codice di data, il numero delle parti e la ricevuta o altra prova di acquisto, per riferimento. Negli Stati Uniti e in Canada le parti di sostituzione saranno inviate a nostre spese.*



## BESCHRÄNKTE GARANTIE AUF LEBENSZEIT

Eine Gewährleistung für dieses Montageprodukt SKU Nr. 7615 oder 7617 (das "Produkt") von Bell'O International Corporation ("Bell'O" oder "wir") wird für die Lebenszeit des Produkts nur dem ursprünglichen Käufer gegenüber zugesichert und beschränkt sich auf die ursprüngliche Installation ("Gewährleistung"). Eine erneute Installation des Produkts an einer anderen Stelle oder mit einem anderen Monitor oder an einer anderen Außenfläche macht diese Garantie ungültig. Diese Garantie ist nur gültig in den Vereinigten Staaten von Amerika und Kanada. Kunden außerhalb der Vereinigten Staaten und Kanada setzen sich bitte mit dem Vertriebsunternehmen ihres jeweiligen Landes für spezifische Garantieinformationen in Verbindung.

Wir garantieren dem ursprünglichen Käufer gegenüber, dass das Produkt samt aller Teile und Bestandteile mangelfrei ist und keine Bearbeitungsschäden hat. Der in dieser Gewährleistung verwendete Begriff "Mangel" bzw. "Mängel" wird als Unvollkommenheiten definiert, die den Gebrauch des Produkts beeinträchtigen.

Unsere Garantie beschränkt sich ausdrücklich auf den Ersatz der Montageteile und -bestandteile. Bell'O ersetzt nur dem ursprünglichen Besitzer im Rahmen der hier aufgeführten Einschränkungen alle auf dem im Lieferumfang inbegriffenen Bogen für Montageteile aufgeführten Teile, die mangelhaft sind oder Bearbeitungsschäden aufweisen.

Diese Gewährleistung findet nur Anwendung bei normalem Gebrauch. Dieses Produkt ist nicht für den Gebrauch im Freien ausgeführt. Diese Garantie umfasst nicht das Folgende: 1) durch unsachgemäße Installationen oder Demontagen bewirkte Mängel; 2) durch den Versand bewirkte Mängel (alle Ansprüche auf Schadenersatz während des Transports sollten umgehend von Ihnen bei der Frachtgesellschaft erhoben werden); 3) nach dem Kauf auftauchende Mängel auf Grund vorgenommener Änderungen, absichtlicher Beschädigung, Unfällen, falscher Anwendung, Missbrauch, Fahrlässigkeit, Naturkatastrophen, unbefugter Demontage, Reparatur, Änderung am oder das Aussetzen des Produkts den Naturgewalten; 4) kosmetischer Schaden, und 5) Arbeits- oder Montagekosten.

Diese Gewährleistung ist dann nicht gültig, wenn das Produkt wiederverpackt oder als Gebrauchtware wiederverkauft wurde.

Es bestehen weder ausdrückliche noch stillschweigend mitgefolgte Gewährleistungen, und zwar einschließlich und ohne Einschränkungen von Gewährleistungen der Eignung für einen spezifischen Gebrauch, ausgenommen des (i), hier Enthaltene, oder (ii.), des von anwendbarem Gesetz in dem Staat Vorgeschiedenen, in dem dieses Gesetz Anwendung findet. Das materielle und Verfahrensrecht des Bundesstaats New Jersey regelt diese Gewährleistung in Abwesenheit von herrschendem Recht, welches das Gesetz eines anderen Staates statt dessen als herrschendes Recht auferlegt. Das Kammergericht von New Jersey [Superior Court] oder das Bezirksgericht der Vereinigten Staaten [United States District Court] für den Bezirk New Jersey wird soweit erforderlich ausschließlich für die Durchsetzung dieser Gewährleistung und sämtliche diesbezügliche Sachen zuständig sein. Alle Gewährleistungen jeglicher Herkunft werden auf die hier aufgeführten Bedingungen beschränkt, solange nichts Anderweitiges vom anwendbaren Recht vorgeschrieben wird.

Sie sollen sich nicht auf die mündlichen oder schriftlichen Aussagen des Herstellers, der Mitarbeiter oder Vertreter verlassen, die weder diese Gewährleistung verändern noch einen Teil entweder Ihres Verkaufsvertrags oder dieser Gewährleistung darstellen.

Ausgenommen dem hier Aufgeführten ist Bell'O Ihnen oder anderen Personen oder Unternehmen gegenüber in Bezug auf eine Haftung, den Verlust oder Schaden weder haftpflichtig noch verantwortlich, der unmittelbar oder mittelbar durch den Gebrauch dieses Produkts hervorgerufen wurde, jedoch nicht beschränkt auf irgendwelche beiläufig entstandenen Schäden oder Folgeschäden. Bestimmte Staaten erlauben keine Einschränkung darauf, wie lange eine stillschweigend mitgefolgte Gewährleistung oder Einschränkung beiläufig entstandener Schäden oder Folgeschäden dauern kann. Aus diesem Grund finden die weiter oben aufgeführten Einschränkungen unter Umständen keine Anwendung auf Sie.

Diese Gewährleistung erstreckt sich nur auf die Reparatur oder den Ersatz dieser Befestigung, wie weiter oben angegeben.

Diese Gewährleistungen gibt Ihnen besondere Rechte! Sie könnten u.U. auch andere Rechte haben, die von Bundesstaat zu Bundesstaat unterschiedlich sein können.

**Bitte beachten sie:** Sie tragen die Verantwortung dafür, dass Ihre Befestigung ordnungsgemäß auf fehlende oder mangelhafte Teile umgehend nach Öffnen des Kartons überprüft wird. Um Ersatzteile oder fehlende Teile gemäß dieser Garantie zu erhalten, besuchen Sie bitte unsere Website [www.bello.com](http://www.bello.com) oder rufen Sie unsere Kundendienstabteilung unter 1-888-235-7646 an. Bitte haben Sie Ihre Modell-Nummer, Datumscode, Teilenummer(n) und Ihre Verkaufsquittung oder sonstigen Kaufbeleg griffbereit zum Verweis. Bell'O wird Ihnen sämtliche erforderlichen Ersatzteile in den Vereinigten Staaten oder Kanada zu Bell'Os Kosten zuschicken.



## ОГРАНИЧЕННАЯ ПОЖИЗНЕННАЯ ГАРАНТИЯ

Фирма Bell'O International, Corp. ("Bell'O" или "мы") дает гарантию на кронштейн SKU # 7615 или 7617 ("Продукт") на время жизни Продукта только первоначальному покупателю и только на первую установку ("Гарантия"). Повторная установка Продукта в другом месте, либо с другим монитором или с другой периферийной аппаратурой аннулирует эту Гарантию. Эта Гарантия имеет силу только в Соединенных Штатах Америки и Канаде. Мы просим клиентов за пределами Соединенных Штатов и Канады обращаться к поставщику в вашей стране для получения информации о гарантии для вашей страны.

Мы даем гарантию первоначальному покупателю на отсутствие дефектов материала и дефектов изготовления Продукта и всех его деталей и компонентов. Термин «Дефекты» в этой Гарантии означает любые недостатки, влияющие на использование Продукта.

Наша Гарантия прямо предусматривает только замену деталей и компонентов кронштейна. Фирма Bell'O произведет замену любой указанной в прилагаемом списке деталей кронштейна детали с дефектами материала или изготовления, только первоначальному покупателю с учетом указанных в этом документе ограничений.

Эта Гарантия действует только при условии нормальной эксплуатации. Продукт не предназначен для использования на открытом воздухе. Эта Гарантия не распространяется: 1) на дефекты, возникшие из-за неправильной установки или разборки; 2) на дефекты, возникшие при доставке (требования о возмещении ущерба во время доставки Продукта вам должны быть сразу предъявлены вами непосредственно транспортной фирме; 3) на дефекты, возникшие после покупки из-за модификации, намеренного повреждения, аварии, неправильного использования, плохого обращения, неосторожности, стихийного бедствия, ненормальных механических условий или условий внешней среды, неразрешенной разборки, ремонта, модификации или из-за воздействия природных явлений; 4) на косметические дефекты; и 5) на стоимость работы или сборки.

Эта Гарантия не действительна, если Продукт был переупакован или перепродан как бывший в употреблении.

Не предоставляются явные или подразумеваемые гарантии, включая, без всяких ограничений, гарантии на пригодность для продажи или соответствие определенному назначению, за исключением (i) того, что указано в этом документе или (ii) требуется в соответствии с действующим законодательством штата, где оно применимо. Материальное и процессуальное право штата Нью-Джерси будет применяться к этой Гарантии, если только правовое регулирование не предусматривает в качестве применимого права применение законодательства другого штата. Верховный суд штата Нью-Джерси или Окружной суд Соединенных Штатов по округу Нью-Джерси будут иметь исключительную юрисдикцию над принудительным выполнением этой Гарантии и всех вопросов, имеющих отношение к предмету этой Гарантии. Любые производные гарантии будут ограничены оговоренными в этом документе условиями, если только применимое законодательство не требует другого.

Вы не должны полагаться на заявления производителей, сотрудников или представителей, сделанные в устной или письменной форме, которые не будут рассматриваться как модификация этой Гарантии и которые не будут являться ни частью вашего контракта на покупку, ни этой Гарантии.

За исключением описанного в данном документе, фирма Bell'O не несет никакой ответственности ни перед вами, ни перед другим физическим или юридическим лицом ни за какие обязательства, потери или ущерб, прямо или косвенно вызванные использованием Продукта, включая, но не ограничиваясь ими, случайные или косвенные убытки. Некоторые штаты не разрешают накладывать ограничения на то, сколько времени может действовать подразумеваемая гарантия, либо исключать или ограничивать случайные или косвенные убытки. Поэтому приведенные выше ограничения и исключения могут на вас не распространяться.

Эта Гарантия распространяется только на ремонт или замену этого кронштейна, как указано выше.

Эта Гарантия предоставляет вам конкретные юридические права. У вас также могут быть другие права, которые зависят от штата.

**Внимание.** *Вы несете ответственность за тщательный осмотр настенного кронштейна сразу после открытия коробки и за проверку того, что все детали имеются в наличии и что они без дефектов. Для замены дефектных деталей по гарантии или получения отсутствующих деталей обратитесь на наш сайт [www.bello.com](http://www.bello.com) или позвоните в наш отдел обслуживания по телефону 1-888-235-7646. Для этого нужно знать номер модели, код даты, номер детали (деталей) и иметь квитанцию или другое доказательство покупки для ссылок. Фирма Bell'O за свой счет вышлет вам все необходимые для замены детали в пределах Соединенных Штатов или Канады.*



BELL'O INTERNATIONAL CORPORATION  
711 Ginesi Drive, Morganville, NJ 07751  
(888) 235-7646 • (732) 972-1333  
[www.bello.com](http://www.bello.com)