

951011-0-A

IKON® PHANTOM

MANUAL

IN ADMIRATION OF MUSIC

www.dali.dk



INDHOLDSFORTEGNELSE

	Side
VIGTIGT – Sikkerhedsforskrifter.....	2
Tillykke med din nye In-Wall højttaler!	3
Sikkerhedsforskrifter.....	4
Pakkeliste.....	4
DALI IKON PHANTOM.....	5
Dug-legs.....	6
Nedfaldssikring	6
Tilslutning af kabler	7
Beskyttelsesgitter	7
Hul for forsøgsvis ophængning af IKON PHANTOM	8
Ophængningsskabelon.....	8
Afdækningsskabelon.....	9
Lytterummets indflydelse på lyden	9
Placering i lytterummet.....	10
Installation.....	11
Mulighed for maling af højttaleren.....	13
Vedligeholdelse.....	14
God fornøjelse!.....	14
Tekniske specifikationer.....	15



VIGTIGT - SIKKERHEDSFORSKRIFTER

- DALI IKON PHANTOM skal installeres af professionelle.
- Undersøg, at der ikke er installationer som f.eks. gasrør, elledninger, varmerør, ventilation eller lignende i væg eller loft, hvor højttalerne skal installeres.
- Loft eller væg skal kunne bære højttalerens vægt.
- Nedfaldssikring skal monteres efter forskrifterne i denne manual og skal kunne bære højttalerens vægt ved nedstyrtning.

TILLYKKE MED DIN NYE IN-WALL HØJTTALER!

DALI er anerkendt blandt musikelskere over hele verden for sine unikke højttalere, der alle er konstrueret og bygget ud fra kompromisløse krav til design og lyd.

DALI's hovedkompetence er udvikling og optimering af kendte og nye teknikker indenfor audio og akustik.

Det er yderst vigtigt, at dine nye DALI In-Wall højttalere installeres og tilsluttes korrekt. I denne manual kan du læse vores anvisninger om installation, tilslutning og vedligeholdelse.

Bemærk: Afsnittene om installation og maling af højttaleren er henvendt til professionelle installatører. Ved tvivsspørgsmål er du velkommen til at kontakte din autoriserede DALI forhandler.

God fornøjelse!



SIKKERHEDSFORSKRIFTER

- Sikkerhedsforskrifterne skal altid følges
- DALI IKON PHANTOM er beregnet til brug i private hjem og er ikke konstrueret til brug i professionelle miljøer som f.eks. alarmsystemer/meldesystemer
- Må kun benyttes indendørs og ikke i vådrum eller meget varme eller kolde miljøer
- DALI IKON PHANTOM må ikke udsættes for direkte sollys
- DALI IKON PHANTOM skal nedfaldssikres ved installationen
- Sluk forstærkeren i dit musiksystem, mens du tilslutter højttalerkabler

PAKKELISTE

Følgende dele er i emballagen:

- 1 stk. DALI IKON PHANTOM
- 1 stk. 3 mm unbrakonøgle
- 1 stk. 3 mm unbrakobit
- 1 stk. ophængningskabelon
- 1 stk. afdækningskabelon til maling
- 1 stk. manual
- 1 stk. hvidt logoskilt

DALI IKON PHANTOM

Med DALI IKON PHANTOM er du sikret den enestående og anerkendte lyd fra en ægte DALI IKON højttaler, som er nem at integrere diskret i din bolig.

DALI IKON PHANTOM er særdeles egnet i både stereo- og surroundsystemer, hvor der stilles særlige krav til god lyd kvalitet.

DALI anbefaler brugen af en subwoofer - f.eks. DALI IKON SUB eller DALI Piano Forte - sammen med DALI IKON PHANTOM. Derved bliver det muligt at gengive de allerdybeste toner, og kvaliteten af dit lydssystem vil samtidig forøges.

En meget væsentlig detalje ved installationen er de kabler, du benytter. Husk, at det er en vanskelig operation at udskifte kabler efter installationen. Vælg derfor kvalitetskabler som f.eks. DALI Silver Wave Two.

I de følgende afsnit, beskrives nogle af de features, som DALI IKON PHANTOM er udstyret med.

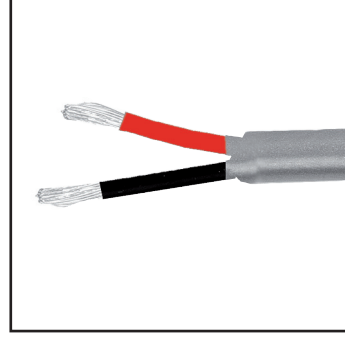
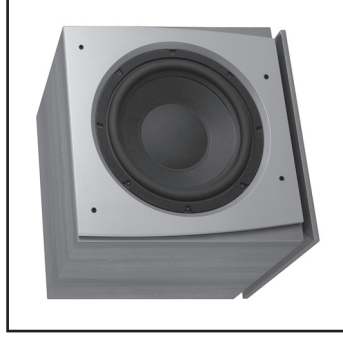

DOG-LEGS

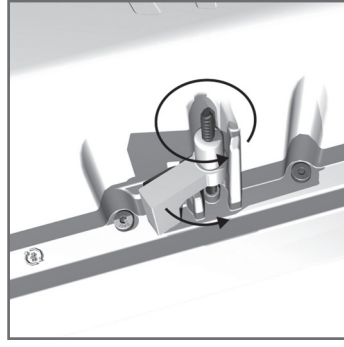

DALI IKON PHANTOM er forsynet med såkaldte "dog-legs" (beslag) til fastgørelse i væg eller loft. Beslagene fungerer ved at gribe fast på bagsiden af den flade, hvori højttaleren monteres. De svinger ud i en vinkel på 90 grader, når skrueerne strammes til. Skrueerne spændes til højttaleren sidder solidt fast i væggen - vær forsigtig med ikke at overspænde. Ved evt. afmontering af højttaleren løsnes skrueerne ca. fem til ti omgange mod uret, hvorved beslagene drejer fri. Drej ikke skrueerne mere end ca. fem til ti omgange for at undgå, at beslagene falder af skruen.

TILSLUTNING AF KABLER

Sørg for at tilslutte kablerne, så højttaleren er tilsluttet i korrekt fase. Dvs. den røde terminal på højttaleren (+) skal forbindes med den røde terminal på forstærkeren (+), og den sorte terminal på højttaleren (-) skal forbindes med den sorte terminal på forstærkeren (-).

Højttalerkablerne afsoleres i en længde på ca. 10 mm og føres ind i hullet, mens det øverste af terminalen trykkes ned. Når det afsolerede stykke er på plads, slippes det øverste af terminalen, og kablet er forbundet. Undgå at der stikker kobbertråde ud af terminalerne.

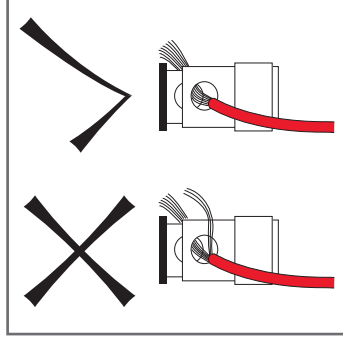

NEDFALDSSIKRING

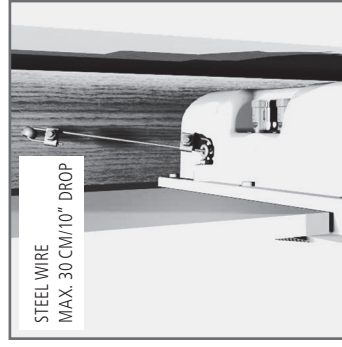

DALI IKON PHANTOM skal forsynes med en nedfaldssikring, der skal forhindre nedstyrning af højttaleren i tilfælde af brand, jordskælv eller andre voldsomme påvirkninger. Sikringen foretages ved at befæste en stålwire eller anden ikke brandbar befæstelse mellem solide bærende dele af huset og øjerne på DALI IKON PHANTOM.

BESKYTTELSESGITTER

Beskyttelsesgitteret på DALI IKON PHANTOM sidder stramt fast på højttaleren for at forhindre mislyde og kan derfor være svært at få af og på højttaleren. For at afmontere beskyttelsesgitteret, pres ind på den ene ende af gitteret, mens der samtidigt trækkes ud i gitteret. Når gitteret er afmonteret i den ene ende, trækkes det forsigtigt ud i den anden ende. Hvis der ikke kan fås fat i enderne, kan en syl eller en lille skruetrækker evt. forsigtigt anvendes til at trække gitteret af med. Pas på ikke at ridse højttaleren når gitteret skal monteres. For montage af beskyttelsesgitteret, følg vejledningen for afmontage af beskyttelsesgitteret, men i omvendt rækkefølge.



Beskyttelsesgitteret på DALI IKON PHANTOM er forsynet med et tyndt stykke tekstil på indersiden. Den tynde tekstil er beregnet til at beskytte højttalerenhederne mod støv og snavs og skal således forblive på beskyttelsesgitteret.

HUL FOR FORSØGSVIS OPHÆNGNING AF IKON PHANTOM

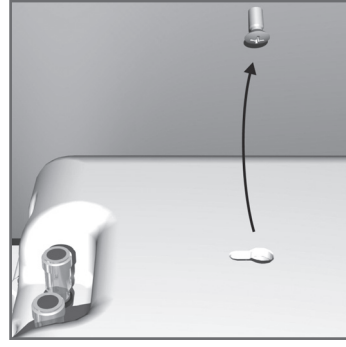

På bagsiden af DALI IKON PHANTOM er der et hul, der har form som et nøglehul. Dette giver mulighed for, at DALI PHANTOM forsøgsvis kan hænges op på en skrue, uden at save hul i væggen. OBS: Anvend en skrue, som kan bære højttalerens vægt og vær sikker på, at skruen monteres forsvarligt i væggen. Diameteren på skrueens hoved må maksimum være 9 mm.

AFDÆKNINGSSKABELON

DALI IKON PHANTOM leveres med en transparent afdækningskabelon (item no. 951011-1-0), som kan bruges hvis højttaleren skal males. Se nærmere herom i afsnittet om maling af DALI IKON PHANTOM.

LYTTERUMMETS INDFLYDELSE PÅ LYDEN

Ethvert rum har sin egen akustik, der præger den måde, vi oplever lyden fra højttalerne. Reelt handler det om, hvordan rummet modtager lydenergien og skaffer sig af med den igen. Man kan påvirke sit lytterums akustik på forskellige måder.

OPHÆNGNINGSSKABELON

Den medfølgende skabelon kan benyttes til først at afprøve visuelt, hvordan højttaleren skal monteres og efterfølgende montere skabelonen på væggen med tape (husk at sikre, at skabelonen hænger vandret), så der kan optegnes til den nødvendige udskæring.

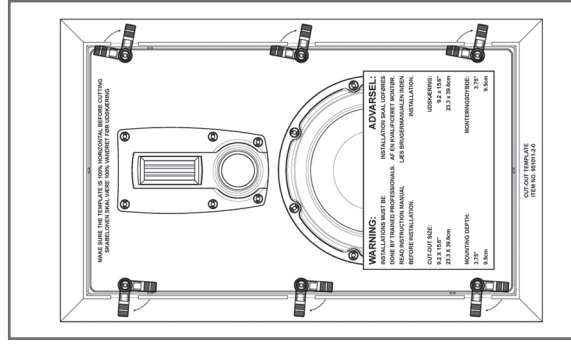

En del af den lyd, man hører, kommer ikke direkte fra selve højttaleren men er reflekteret lyd fra gulv, loft og vægge. Refleksionerne kan dæmpes af bl.a. møbler, planter og tæpper. Er lydbilledet for lyst, kan bløde ting som gardiner og tæpper hjælpe.

Både mængden og kvaliteten af den dybe bas afhænger af rummets størrelse, form og højttalerens placering. F.eks. fremhæves bassen ved en placering nær sidevæg og endnu mere ved placering i et hjørne. Her øges refleksionerne fra væggene ganske meget.

Som grundregel bør man undgå store, hårde reflekterende flader umiddelbart omkring højttalerne.

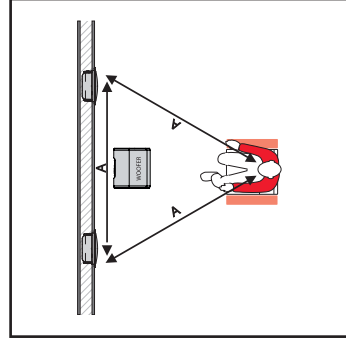

DALI IKON PHANTOM er konstrueret med Wide Dispersion teknologi.

Wide Dispersion betyder, at området foran højttalerne, hvor den fulde tredimensionelle lyd opnås, er væsentligt større end ved andre højttalere. Dermed opnår man markant bedre lyd i et større område i sit lytterum, sammenlignet med højttalere, der ikke har Wide Dispersion karakteristisk.

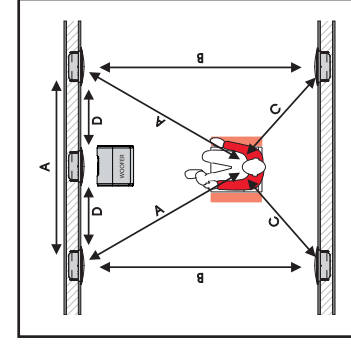

Ved stereosystemer er den ideelle placering af højttalerne, at lyttepositionen er nøjagtig midt mellem højttalerne, og at afstanden fra lyttepositionen til højttalerne er den samme som afstanden mellem højttalerne. Den ideelle monteringshøjde for DALI IKON PHANTOM er den højde, som lytterens ører befinder sig i, når lytteren er i lyttepositionen. Denne højde er typisk mellem 90 og 130 cm over gulvet.

Ved surroundsystemer gælder samme regel som ved stereo med følgende tilføjelser:

Centerhøjttaleren bør placeres midt mellem de to front-højttalere.

Baghøjttalere placeres som udgangspunkt i samme højde som fronthøjttalere. Dog er det muligt at placere højttalere højere, da lydspredningen fra højttalere er rigtig god.

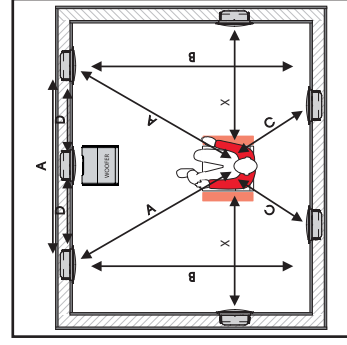

Bemærk sikkerhedsforskrifterne i denne manual på side 2 og 4!
DALI IKON PHANTOM skal monteres af fagfolk for at sikre, at monteringen følger forskrifterne mht. sikring mod nedstyrting m.m.

Følgende værktøj og materialer er nødvendige for en korrekt udført montering:

- Værpas og målebånd
- Blyant og sav eller kniv
- 3 mm unbrakonøgle/bit (medfølger højttaleren)
- Kabeltang og tang for montage af stålwire
- Boremaskine og bór
- Stålwire
- Krog og egnede rawplugs
- Evt. maling
- Evt. afdækningskabelon
- Evt. trykluft

Når korrekt placering er fundet, fastgøres ophængningskabelonen i væg med et par stykker tape. Herefter tegnes med blyant omrids til udskæring.

Skabelonen kan nu fjernes og huller til isætning af sav eller kniv børes. Herefter saves/iskæres forsigtigt oven i den afsatte blyantsstreg.

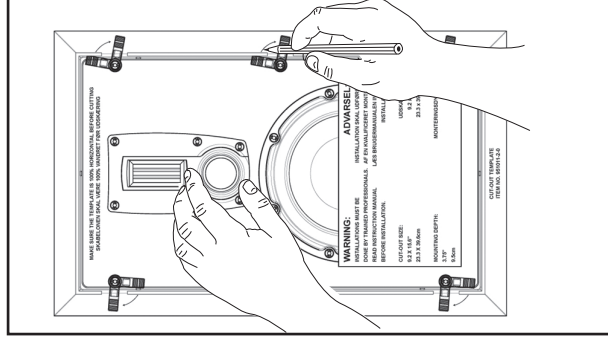
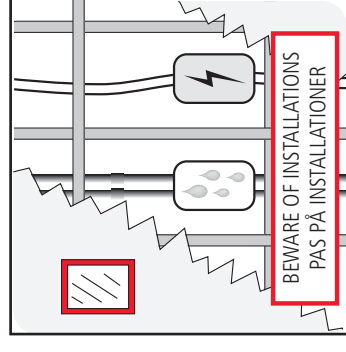

INSTALLATION



Nedfaldssikringen i form af stålwire, der er forsværligt fastgjort mellem bærende bygningsdele og øjerne på DALI IKON PHANTOM sikres, så den kan holde højttalerens vægt ved fald. Dette er særligt vigtigt ved montering i loft, hvor nedstyrning af højttaleren kan være forbundet med livsfare!

Kablet monteres i terminalerne – vær meget grundig med at forbinde rød terminal (+) på forstærkeren til rød terminal på højttaleren (+) og sort terminal (-) på forstærkeren til sort terminal (-) på højttaleren.

Højttalerkablet må ikke hænge alene i terminalerne, men skal sikres forsværligt med kabelfastgørelse eller andet inde i væggen, da der ellers er risiko for, at kablet med tiden kan løsne sig og skabe dårlig elektrisk forbindelse mellem kabel og terminaler.

Højttaleren bør afprøves inden endelig fastgørelse, så evt. manglende forbindelse kan konstateres.

Højttaleren placeres i hullet, og de seks skruer til højttalerens beslag strammes med den medfølgende unbrakonøgle/bit til højttaleren sidder godt fast. Vær forsigtig, så skrueerne ikke overspændes og gevindet ødelægges.

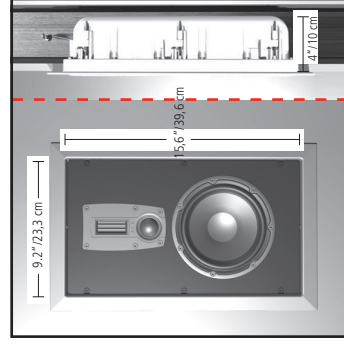

MULIGHED FOR MALING AF HØJTALEREN

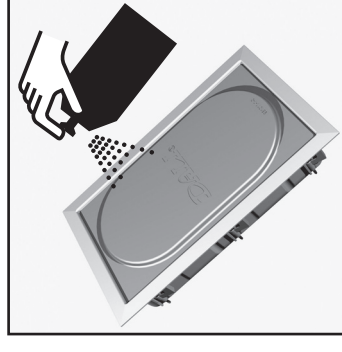

Maling af højttaleren kræver stor forsigtighed og skal udføres af fagfolk.

Det er muligt at male højttalerens ramme og frontgitter i farver, der passer til din indretning. Vi anbefaler, at højttaleren sprøjtemales.

Det er afgørende vigtigt for højttalerens lyd kvalitet, at der ikke kommer maling på enhederne. Det er derfor nødvendigt at afdække den grå front samt højttalerenhederne inden maling med den medfølgende afdækningskabelon.

OBS: Ved maling af højttaleren må enheder ikke afmonteres. Frontgitteret skal fjernes fra højttaleren inden maling.

Fjern det lille logoskilt inden maling. Det medfølgende ekstra logoskilt kan monteres efter malingen er helt tør.

Afdækningen placeres med stor forsigtighed, da højttalerenhederne er meget sarte og kan blive beskadigede ved selv meget små tryk. Når rammen er malet og malingen er tør, fjernes afdækningen, der kan genbruges, hvis du senere ønsker at male højttaleren igen.

Frontgitteret males fra forsiden. Når malingen er påført, sprayes frontgitteret fra bagsiden med trykluft for at sikre, at der ikke sidder maling i hullerne, der vil blokere for lyden.

VEDLIGEHOJDELSE

Rengøring af højttaleren foretages bedst med en blød og tør klud. Er højttalerne tilsmudsede, kan en blød klud, der er hårdt opvredet i et mildt universalløsningsmiddel, benyttes. Vær meget forsigtig ved evt. aftørring af højttalermembranerne, da disse er meget følsomme. Frontgitteret kan støvsuges og evt. aftørres med en hårdt opvredet og fflugfri klud med mildt universalløsningsmiddel.

GOD FORNØJELSE!

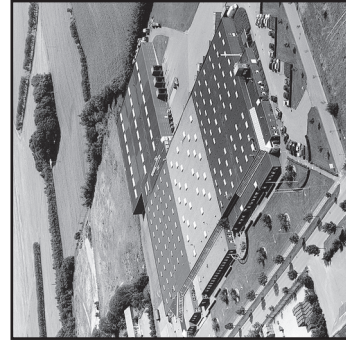

Vi ønsker endnu engang tillykke med din investering og gør opmærksom på, at din autoriserede DALI forhandler gerne bistår med rådgivning i både tilslutning og indstilling af dine nye højttalere. Endelig vil vi invitere dig til at besøge vores hjemmeside - www.dali.dk - hvor du kan læse mere om bl.a. teknikken bag IKON serien og om DALI.

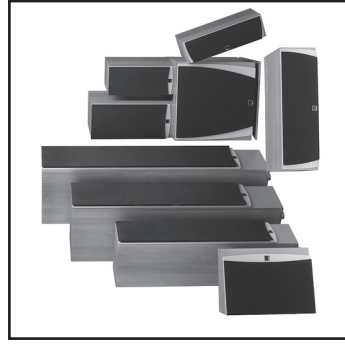

TEKNISKE SPECIFIKATIONER

	IKON PHANTOM	IKON 1	IKON 2
Frekvensområde +/- 3dB [Hz]	64-30.000	43-30.000	42-30.000
Følsomhed (2,83 V/1m) [dB]	88	87,0	88
Nominal impedans [Ω]	8	8	8
Maksimum SPL [dB]	106	106	108
Delefrekvenser [Hz]	3.000/14.000	2.900/14.000	3.000/14.000
Basrefleksystem tuningsfrekvens [Hz]	-	47	41
Kabinetype	Lukket	Basrefleks	Basrefleks
Anbefalet placering	I væg	Væg / Hylde	Stander
Anbefalet forstærkereffekt [Watt]	30-110	25-100	30-120
Forstærkereffekt [Watt]	-	-	-
Diskantenhed(er)	1 x 28 mm soft dome 1 x 17 x 45 mm bånd	1 x 28 mm soft dome 1 x 17 x 45 mm bånd	1 x 28 mm soft dome 1 x 17 x 45 mm bånd
Basenhed(er)	1 x 6 1/2"	1 x 5"	1 x 6 1/2"
Tilslutning(er)	Single wire	Single wire	Bi-wire
Dimensioner (HxWxD) [cm]	44 x 27 x 11	35 x 15 x 26	44 x 19 x 30
Dimensioner [inches]	17,2 x 10,8 x 4,4	13,8 x 5,9 x 10,1	17,3 x 7,4 x 11,7
Funktion(er)	-	-	-
Vægt [kg/lb]	5,7/12,6	5,2/11,46	9,0/19,84
Finish	NCS S0502-Y, gloss 20	lys eg / Lys valnød	lys eg / Lys valnød

