

С С М М 6

Добро пожаловать и благодарим вас за приобретение акустики Серии ССМ6 компании Bowers & Wilkins

Наш основатель, Джон Бауэр, верил в то, что творческий подход в проектировании, новаторская конструкция и передовые технологии смогут открыть людям путь к подлинному звучанию в доме. Мы продолжаем разделять его веру, и она вдохновляет нас при проектировании всех новых продуктов.

Серия потолочной встроенной акустики ССМ6 предназначена для облегчения установки и высококачественного воспроизведения звука в заказных инсталляциях со скрытой акустикой. В этой Инструкции описывается установка АС Серии ССМ6 в обычные потолки с гипсокартонными панелями и перегородками. Для начала приведем список содержимого упаковки с АС Серии ССМ6.

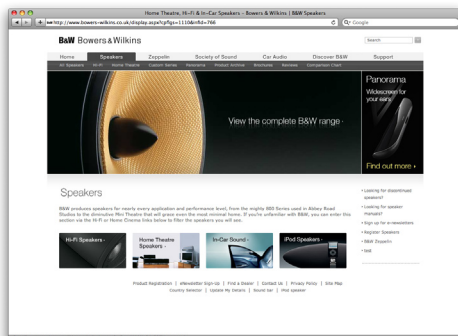
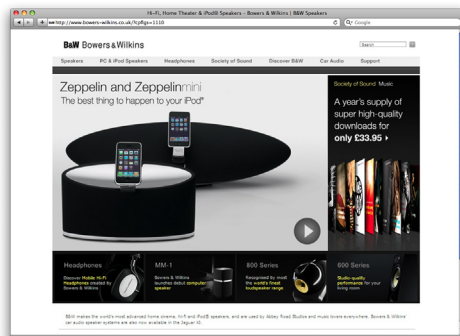

www.bowers-wilkins.com

1. Содержимое упаковки AC Серии CCM6

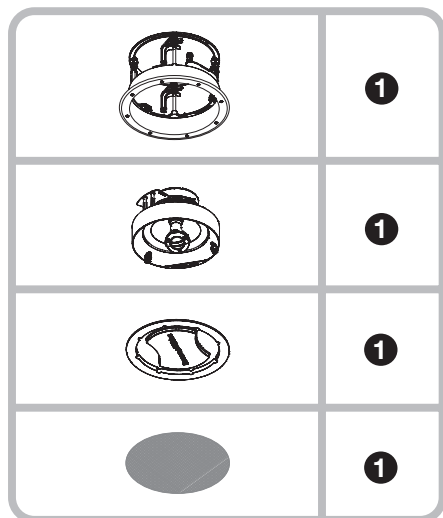

- Комплект AC CCM6 (лицевая панель, каркас и рама, защитная решетка)
- Шаблон для вырезания отверстия в потолке
- Маска для окраски
- Пакет документации с Руководством по быстрому подключению и гарантийными обязательствами.

Информация по защите окружающей среды

 Все продукты B&W созданы в полном соответствии с международными директивами по ограничению использования опасных материалов (Restriction of Hazardous Substances – RoHS) в электрическом и электронном оборудовании, а также по его утилизации (Waste Electrical and Electronic Equipment – WEEE). Знак перечеркнутого мусорного бака означает соответствие директивам и то, что продукт должен быть правильно утилизирован или переработан. Проконсультируйтесь с вашей местной организацией, которая занимается утилизацией отходов, по вопросам правильной сдачи вашего оборудования в утиль.

2. Основные черты AC Серии CCM6

CCM662, CCM663, CCM664,
CCM665, CCM663SR, CCM664SR

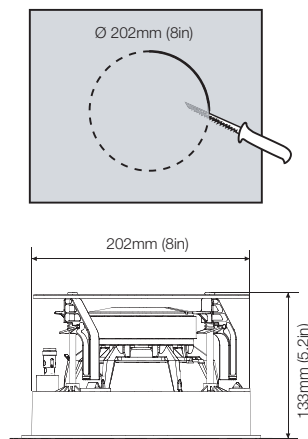

CCM682, CCM683, CCM684

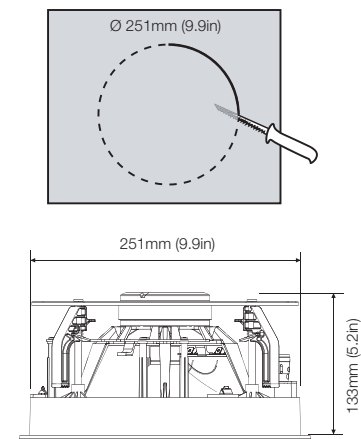

Монтируемые в потолок AC Серии CCM6 состоят из передней панели, на которой укреплены динамики и кроссовер, монтажной рамы, совмещенной с передним фланцем, а также защитной решетки с магнитным креплением. Монтажная рама подсоединяется с помощью установленных на боку разъемов к колоночным кабелям, а передняя панель подключается автоматически при вставлении ее в раму.

Примечание: Как опция доступна квадратная защитная решетка для AC Серии CCM6. Свяжитесь с вашим локальным дилером Bowers & Wilkins для получения более подробной информации.

AC Серии CCM6 требуют для установки наличия проема в потолке с размерами, приведенными в следующей Таблице.

Модель	Отверстие Диаметр
CCM662	202mm (8 in)
CCM663	202mm (8 in)
CCM664	202mm (8 in)
CCM665	202mm (8 in)
CCM663SR	202mm (8 in)
CCM664SR	202mm (8 in)
CCM682	251mm (9.9 in)
CCM683	251mm (9.9 in)
CCM684	251mm (9.9 in)

Все AC Серии CCM6 требуют для установки наличия свободного пространства за гипсокартонной стеной глубиной 140 мм (5.51 in). На рисунке выше показаны эти размеры.

Примечание: Если AC Серии CCM6 Series необходимо установить в инсталляционные проекты для новостроек, для них имеются предмонтажные комплекты и тыловые коробки. Свяжитесь с вашим локальным дилером Bowers & Wilkins для получения более подробной информации.

Перед установкой AC Серии CCM7 необходимо убедиться, что место в потолке свободно от помех, таких как трубы, воздуховоды систем кондиционирования, силовые кабели и т.д., которые могут помешать инсталляции. Для поиска стоек и труб в готовой гипсокартонной стене можно воспользоваться специальными инструментами, которые помогут вам наметить структуру конструкции стены, а также детектором труб для сканирования предполагаемого места установки.

3. Размещение AC Серии CCM6

Надлежащее размещение AC Серии CCM6 в помещении для прослушивания зависит от конкретного применения:

Общее фоновое озвучивание:

Для таких применений, где одиночные AC Серии CCM6 используются независимо – для создания фонового озвучивания, их можно размещать по соображениям удобства инсталляции или так, как диктует архитектура. Единственное акустическое ограничение, которое необходимо иметь в виду, это то, что размещение в углу существенно подчеркивает низкие частоты и этого следует избегать.

Применение в стерео аудио системах:

Для таких приложений, где пара AC Серии CCM6 используется для воспроизведения обычных стерео записей, их следует размещать на расстоянии от 3 м (10 ft) до 5 м (16.5ft) друг от друга и приблизительно на таком же расстоянии от зоны прослушивания. Старайтесь избегать установки AC в углах и соблюдайте подобие акустического окружения вокруг каждой из колонок.

Примечание: различным акустическим окружением могут стать, например, голая стена с одной стороны и занавешенное массивной портьерой окно с другой стороны.

Применение в многоканальных аудио системах:

Для таких приложений, где множество AC Серии CCM6 должно быть использовано в многоканальных аудио-визуальных системах, фронтальные и центральную AC следует размещать приблизительно на расстоянии в 0.5 м (20 in) от плоскости экрана. Центральная AC должна быть на осевой линии экрана, а фронтальные по бокам на расстоянии около 0.5 м (20 in) от боков экрана. Тыловые каналы AC Серии CCM6 следует размещать сразу позади места для прослушивания, а также по обеим его сторонам. Старайтесь избегать размещения любой из AC в углу и соблюдайте правило однородности акустического окружения вокруг каждой из колонок.

Примечание: различным акустическим окружением могут стать, например, голая стена с одной стороны и занавешенное массивной портьерой окно с другой стороны.

Высокочастотное излучение некоторых AC Серии CCM6 можно сориентировать с помощью поворота их твитеров. В этом случае AC Серии CCM6 надо установить так, чтобы красная стрелка на фланце рамы была направлена на зону прослушивания. Возможность поворота твитера дополнена в некоторых моделях соответствующими вариантами эквализации, которые выбираются переключателем на передней панели. См. Раздел 4.8 для получения более подробной информации.

Примечание: Характер инсталляции может иногда оказаться таким, что установить потолочные AC в акустически идеальных позициях бывает практически невозможно. В таких случаях их следует располагать как можно ближе к акустически идеальным позициям. Ваш местный дилер Bowers & Wilkins сможет дать вам совет по установке, если это нужно.

Примечание: AC Серии CCM6 создают рассеянное магнитное поле. Мы рекомендуем размещать все чувствительные к магнитному полю устройства, такие как кинескопные (CRT) экраны или магнитные карты, к примеру, на расстоянии как минимум 0.5 м (20 in) от колонок. На LCD, OLED и плазменные экраны магнитное поле не действует.

4. Установка АС Серии ССМ6

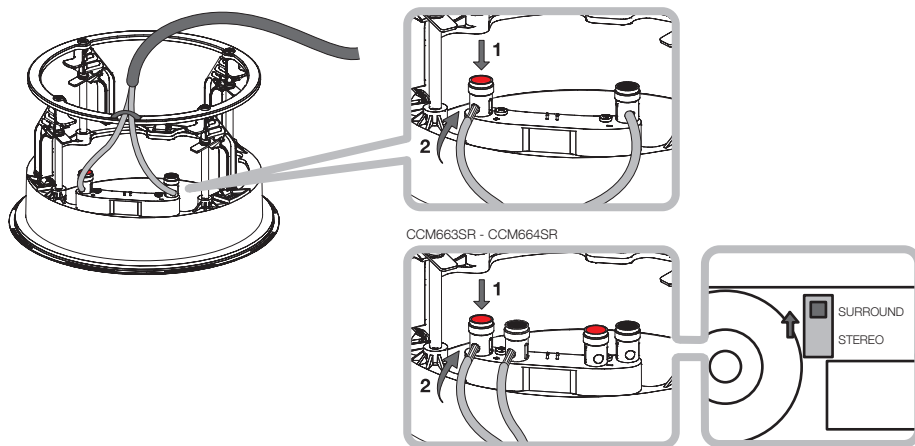

Для установки АС Серии ССМ6 следуйте процедуре, описанной в следующих пунктах:

4.1 Используя прилагаемый шаблон для выреза, наметьте линию прореза в существующем потолке. Проверьте предполагаемый проем – он должен иметь соответствующий диаметр. Сделайте пропил по линии с помощью соответствующего инструмента, чтобы получился круглый вырез в потолке.

Примечание: Оставьте достаточно свободного места внутри по краям выреза для пружинных зажимов крепления.

Примечание: Для уменьшения вероятности дребезга или вибрации потолка, рекомендуем нанести адгезивную мастику вдоль стыков плиты с элементами конструкции в непосредственной близости от АС.

4.2 Если кабель уже проложен в надпотолочном пространстве, протяните его через проем. Если же колоночные кабели еще не проложены, это следует сделать сейчас. Возможно, вам потребуется доступ через пол верхнего этажа, чтобы распределить все кабели в надпотолочном пространстве.

Оставьте достаточную длину кабеля для удобного подсоединения к тыловой коробке АС, но не слишком много, т.к. провисший кабель может касаться стены и дребезжать после того, как вы его захипнете обратно. Ориентировочно 1.0 м будет достаточно.

Примечание: Всегда используйте высококачественные кабели с малым сопротивлением. Малое погонное сопротивление особенно важно, если длина кабеля от усилителя превышает 5 м. Ваш местный дилер Bowers & Wilkins сможет дать вам совет по колоночным кабелям, если это нужно.

4.3 А теперь подсоедините колоночные кабели к пружинным разъемам на боку кожуха. Убедитесь, что полярность подключения правильная: плюсовой разъем на усилителе должен быть соединен с красной клеммой на кожухе. Аналогично, кабель, подсоединенный к минусовому разъему на усилителе, должен быть соединен с черной клеммой на тыловой коробке. На рисунке выше показано как подсоединить кабели.

При подключении ССМ664SR или ССМ663SR в режиме окружающего звука, просто подсоедините колоночные кабели к левому, либо к правому набору клемм. Убедитесь, что переключатель на тыльной стороне АС установлен в положение «surround».

Примечание: Если усилитель уже соединен с кабелем, его необходимо выключить во время подключения к тыловой коробке.

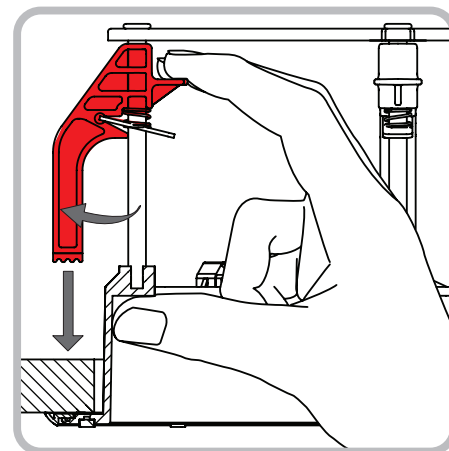

4.4 Подсоединенный кожух можно поднять и вставить в проем в потолке. На этом этапе для АС с поворотным твитером необходимо обеспечить их правильную ориентацию: красная стрелка на доньшке кожуха должна указывать на зону прослушивания.

Убедитесь, что крепежные лапы QuickDog™ задвинуты внутрь так, чтобы АС прошла через проем, а затем приподнимите тыловую коробку, чтобы фланец встал вровень (заподлицо) с потолком. Будьте осторожны и не прищемите кабель. Теперь просуньте руку в проем и поверните выдвигаемые крепежные лапы QuickDog™ наружу. После этого с помощью большого пальца, а также еще двух пальцев сверху прижмите каждую из выдвигаемых лап так, чтобы они надежно зафиксировали кожух АС. На рисунке выше проиллюстрирован процесс установки кожуха АС.

Примечание: Освободить крепежные лапы QuickDog™ можно, нажав вверх на металлическую пластинку, расположенную ниже опоры для двух пальцев (см. рис.).

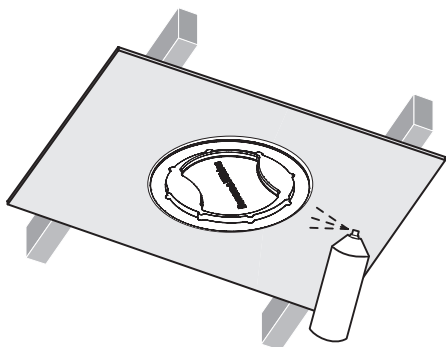

4.5 Если фланец кожуха нужно покрасить, это следует сделать сейчас. Любая обычная краска для домашнего применения может быть нанесена кистью, валиком или спреем. Используйте прилагаемую маску, чтобы краска не попала в полость. Используя маску, вы избежите риска загрязнения внутренних разъемов или магнитов крепления защитной решетки. На рисунке выше проиллюстрировано использование маски для окраски.

Примечание: Если вам нужно окрасить защитную решетку, это следует сделать отдельно, до ее установки.

Примечание: При транспортировке окантовка кожуха слабо прикреплена к нему и может отвалиться при неосторожном обращении. Но это не проблема, т.к. она прочно удерживается в нужном положении после того как крепежные лапы QuickDog™ зафиксированы.

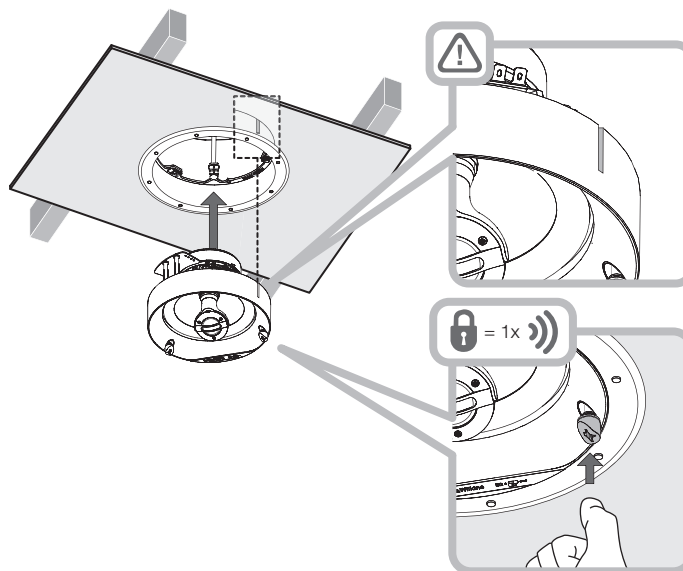

4.6 Теперь можно вставить переднюю панель в кожух. Убедитесь, что разъем на передней панели сориентирован в соответствии с положением ответного разъема на коробке. Передняя панель удерживается в ней тремя защелками. Защелки фиксируются нажатием их головок внутрь – пальцем или отверткой. При фиксации должен быть слышен явный щелчок. После этого передняя панель будет прочно закреплена в кожухе. На рисунке выше проиллюстрирована установка передней панели и фиксация защелок.

Примечание: Освободить защелки можно, повернув их против часовой стрелки с помощью отвертки.

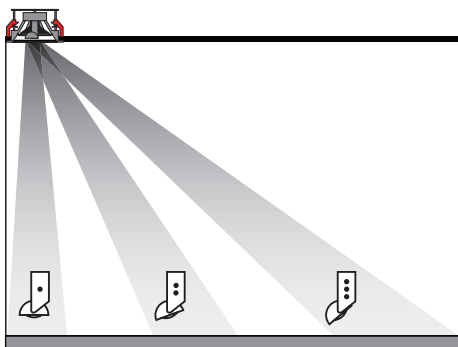

4.7 В некоторых моделях Серии CCM6 можно повернуть твитер в направлении зоны прослушивания и выбрать соответствующий вариант эквалазации. Имеющиеся варианты приведены в следующей Таблице:

Модель	Наклон твитера	EQ варианты
CCM662	Да	Да
CCM663	Да	Да
CCM664	Да	Да
CCM665	Нет	Нет
CCM663SR	Нет	Нет
CCM664SR	Нет	Нет
CCM682	Да	Да
CCM683	Да	Да
CCM684	Да	Да

Для поворота твитера просто возьмите его одной рукой (стараясь не касаться купола) и поверните в нужное положение относительно зоны прослушивания. Имеется индикатор поворота с отметками в 15° и 30° точками на корпусе твитера. Этим точкам соответствуют и три положения переключателя эквалазации. Установка переключателя должна соответствовать количеству точек. На рисунке выше показано как отрегулировать положение твитера и выбрать установку эквалазации.

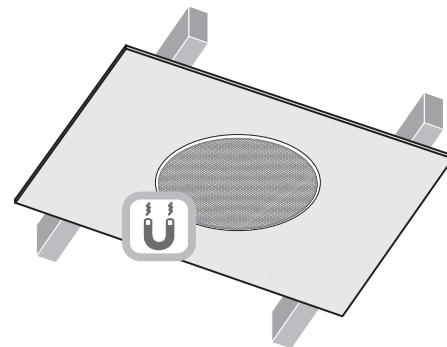
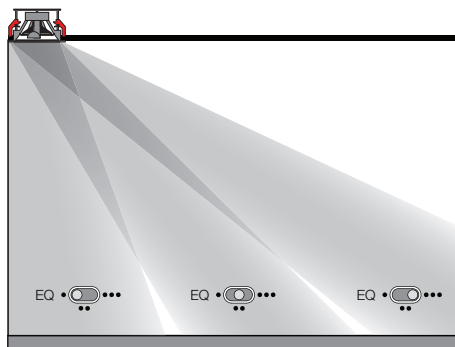

4.8 Теперь к передней панели можно прикрепить защитную решетку. Она удерживается на месте магнитами, и поэтому ее достаточно просто совместить с бороздками на тыловой коробке, чтобы она встала на место. На рисунке выше проиллюстрирована установка защитной решетки.

Примечание: Если необходимо использовать опционную квадратную защитную решетку, то сначала нужно снять окантовку. Ее можно просто стащить с кожуха. Точно также она легко надевается обратно.

Теперь АС Серии CCM6 установлена и готова к использованию.

Bowers & Wilkins

B&W Group Ltd
Dale Road
Worthing West Sussex
BN11 2BH England

T +44 (0) 1903 221 800
F +44 (0) 1903 221 801
info@bwgroup.com
www.bowers-wilkins.com

Дистрибьютор в России:
A&T trade
123022 Москва,
2-я Звенигородская ул.,
д. 13 стр. 40
Т (495) 933-3717
Ф (495) 933-3714
E info@athifi.ru
www.athifi.ru

Украина:
Luxtone Ukraine
04070, Киев-70
ул. Ильинская 8
т/ф +380 44 462 5246
E fayros@fayros.kiev.ua
www.luxtonehifi.com

Страны Балтики:
Luxtone Baltic
Латвия, Рига, LV-1011
ул. Дзирнаву 87/89
т/ф +371 728 5831
E audiostars@audiostars.lv

Молдова:
Luxtone Moldova S.R.L.
Молдова-2001, Кишинев,
Бульвар Дечебал # 2
т/ф +373 250 3771
E moldova@luxtonehifi.com

Copyright © B&W Group Ltd. E&OE